

Espacios para Crecer

PECES



AÑO 1

Proyecto “Eliminación del Trabajo Infantil a través de la Educación y Generación de Oportunidades en Ecuador y Panamá”

ESPACIOS PARA CRECER

Cartilla del Participante

PECES

Etapa Año 1

**Proyecto “Eliminación del Trabajo Infantil a través de la Educación
y la Generación de Oportunidades en Ecuador y Panamá”**





Steve Vetter
Carmen Sofía Peña
Melinda West de Anguizola
Elizabeth Ponce
Ana Lorena Jované
Ramiro Landeta
Eufracio Centella
Piedad Rivero Cruz
Angélica Mena
Oscar Muñoz
Indira Veroy

Presidente y Director Ejecutivo de Partners of the Americas
Gerente del Proyecto
Directora del Proyecto
Subdirectora del Proyecto Coordinadora de Monitoreo y Evaluación
Directora de Administración y Finanzas
Coordinador de Administración y Finanzas
Especialista de Monitoreo y Evaluación
Especialista de Educación
Especialista de Medios de Vida
Coordinador Medios de Vida y Educación
Asistente de Monitoreo y Evaluación

Socios Implementadores del Proyecto EducaFuturo

Ecuador: COMUNIDEC, EXPOFLORES, FUDELA

Panamá: APRODISO, APROTENGB, Fe y Alegría

Diagramación e impresión:

Editora Sibauste, S.A. Panamá

esibauste@cwpanama.net

t. [507] 229-4576

Contextualización de los Materiales de Espacios para Crecer

EducaFuturo

- Melinda Anguizola, Directora del Proyecto EducaFuturo
- Piedad Rivero, Especialista de Educación
- Sheila Baysa, Coordinadora de Contextualización
- John Helwig, Consultor DEV TECH

Ministerio de Educación de Panamá

- Gloria Moreno, Directora Nacional de Educación Básica General
- Mariela de Quesada, Supervisora Nacional de Educación Básica General
- María Castro de Tejeira, Directora Regional Panamá Oeste
- Coordinación del personal Directivo del Centro Educativo Básico General Guillermo Endara Galimany: Heydhy Caballero de González, Directora y Rufino Rodríguez, Sub-Director
- Equipo Docente del CEEBG Guillermo Endara Galimany: Kelvin Baúles, Christian De Gracias, Inanova Gómez, Dalys López, Xiomara Martínez, Vivian Navarro, Isabel Pérez, José Pérez, Yesenia Tuñón Trejos y Christian Serrano.

CARTILLA DEL PARTICIPANTE

PECES

Yo soy especial

MÓDULO 1



Yo soy especial

MÓDULO 1

REFUERZO ESCOLAR

DÍA 1

Escribe tu nombre y apellido dentro del cuadro. Colorea.

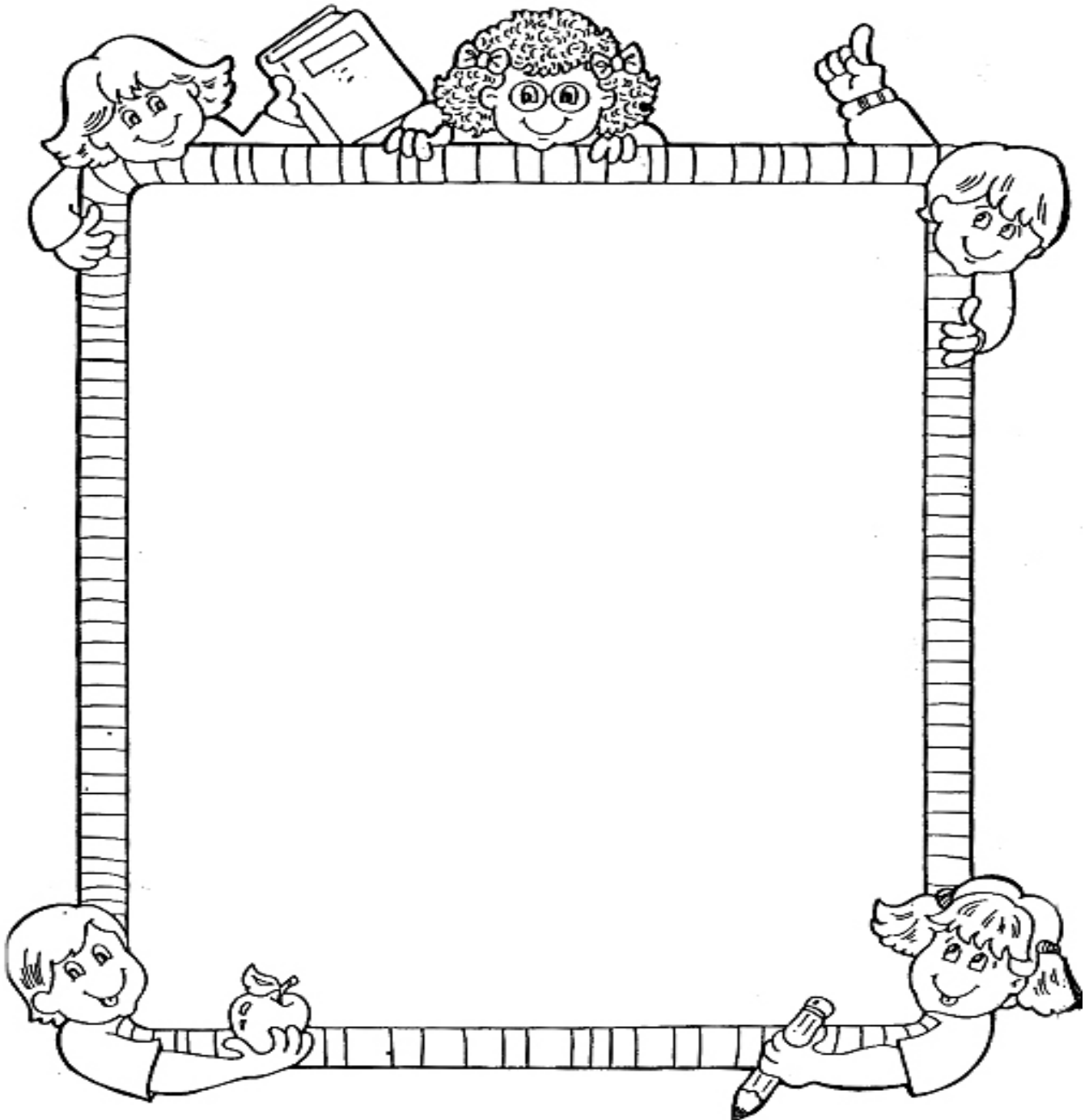

Yo soy especial

MÓDULO 1

REFUERZO ESCOLAR

DÍA 2

Escribe el nombre de una persona famosa de tu comunidad.

La persona famosa de mi comunidad es:

Dibuja esta persona.



Tu maestro leerá unas preguntas. Escúchalo con atención y comparte tus respuestas con un compañero. Escríbelas o dibújalas.

“ESE SOY YO”



Mi nombre es

También me dicen

Vivo en

Lo que más me gusta de mí es

Soy hombre o mujer

Mis ojos son de color

Mi pelo es de color

Mi comida favorita es

Mi canción favorita es

Mi animal favorito es

Lo que hago todos los días de la semana

Lo que más me gusta hacer



Escucha:

Juan y Beatriz

Juan y Beatriz estaban en el jardín con su regadera y decidieron plantar una semillita.

Día tras día visitaban el lugar donde habían plantado su semilla y regaban la tierra con abundante agua.

Por varias semanas observaron y no veían resultados. Una mañana al acercarse, ellos notaron que la plantita empezó a salir y saltaron de alegría al verla nacer.

La cuidaron y regaron cada día. La planta creció y se convirtió en un árbol muy hermoso, que varias veces al año tenía flores y frutos.

Juan y Beatriz construyeron una casa en ese que era su árbol. El árbol guardaba recuerdos de cuando eran niños.

Después de haber escuchado la lectura “Juan y Beatriz”, dibuja lo que más te haya gustado de la historia.



Empty rounded rectangular box for drawing.



Yo soy especial

MÓDULO 1

REFUERZO ESCOLAR

DÍA 4

En la columna de la izquierda encontrarás nombres de personas.

Cuenta cuántas letras tiene el nombre y únelos con una línea al número que le corresponde.

Verónica

6



Isa

10

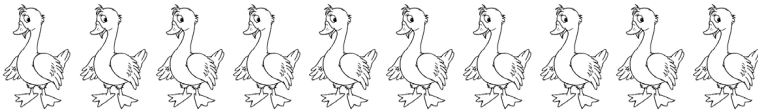

Marcos

4



Carmencita

3



José

8



Escribe tu nombre

Escribe el número de letras en tu nombre

.....

MARÍA

CARLOS

JOHANA

ENRIQUE

LUIS

RICARDO

LUISA

ANDRES

RAMIRO

CELIA

ANTONIO

MARINA

CINDY

SARITA

ANDREA

ANGELA

ANA

ERNESTO

Cuenta y escribe el número de letras de cada nombre. Señala con una X el nombre con mayor cantidad de letras.

Mariana _____

Pedro _____

Juan _____

Carolina _____

Luis _____

Ana _____

Laura _____

Saúl _____



Haz un dibujo que represente cada uno de los estados de ánimos que te presentamos.



ALEGRÍA	CANSANCIO	TRISTEZA
SERIEDAD	SORPRESA	MIEDO

Sigue con atención la lectura que tu maestra leerá.

En Busca del Tesoro (la responsabilidad)

Dos hermanos tenían algún dinero ahorrado y pensaban cómo emplearlo para asegurar su futuro. Al recorrer un camino que no conocían vieron un cultivo de tomates que estaba a la venta. Parecía abandonado. Llamaron a la puerta de la casa contigua y conversaron con el dueño. ¿Por qué lo vende? —preguntaron. Lo compré hace tiempo porque decían en el pueblo que aquí estaba escondido un tesoro. Lo busqué pero no lo encontré. Me aburrí, me quedé sin dinero y ahora quiero irme a probar fortuna en otra parte, allá cruzando las montañas. — ¿Si compramos el cultivo y lo encontramos, será nuestro? Dudo que aparezca, pero hagamos el trato.

Los hermanos compraron la propiedad. Cuando tomaron posesión de ésta, todas las plantas estaban marchitas. La tierra que las rodeaba era seca. Bueno, manos a la obra —exclamaron y se pusieron a trabajar desde el primer día. Comenzaban cuando salía el sol, y acababan cuando éste se ponía.

Retiraron toda la basura y hojas secas acumuladas. Regaron la tierra para que se aflojara. Después empezaron a cavar con sus palas. En los primeros dos meses abarcaron apenas la mitad. El tesoro no aparecía y ellos siguieron buscando. Pasó más tiempo sin que tuvieran éxito. Pero notaron que algo estaba cambiando. Por una parte, ellos se habían vuelto más fuertes. Ya no se sentían cansados como en los primeros días, además, sus brazos y manos ya eran poderosos. Por otro lado, al recibir agua suficiente y extender sus raíces por la tierra floja, las plantas comenzaron a dar grandes racimos de tomates.

Un año después se les ocurrió llevar los tomates al mercado y lograron venderlos bien. Pronto toda la gente buscaba los tomates que ellos cultivaban para reparar su comida. Recuperaron el costo del cultivo, y siguieron ganando más a lo largo de los años. Con el tiempo supieron cuál era el tesoro escondido en aquel terreno.

Conversa con tu maestra y responde:

¿Qué tesoro pensó el primer dueño que iba a encontrar?

¿Qué hicieron los hermanos después de comprar el terreno?

¿Cuál fue el verdadero el tesoro escondido? Insertar una planta de tomates

¿Cómo lograron descubrir el tesoro?



Yo soy especial

MÓDULO 1

REFUERZO ESCOLAR

DÍA 7

Tu maestra te leerá las poesías y luego ¡te hará preguntas!

*Soy sólo un niño
Si me gritas, me haces sordo,
Si me callas, me haces mudo,*

*Si me ignoras, invisible.
Miedoso, cuando estoy solo.
Desconfiado, al mentirme.*

¡Quiéreme, soy sólo un niño!

*Si me escuchas, me haces fuerte.
Cuando jugamos, amigos.*

*Dame pan, si tengo hambre.
Tápame, si tengo frío.
Si lloro, dame consuelo.
Si río, ríe conmigo.*

*Edúcame, con cariño,
necesito tus abrazos,
tus caricias y tus mimos.*

Cuidame si estoy enfermo.

¡Quiéreme, soy sólo un niño!

Marisa Alonso Santamaría

*Esta es mi cabeza
como una pelota,
tengo dos orejas
nariz y una boca
con estos dos ojos
yo puedo mirar
las cosas bonitas
de este lugar.*



Explica a tu compañero el significado de las siguientes palabras; escribe el significado

PALABRA	SIGNIFICADO
SORDO	
MIEDOSO	
INVISIBLE	
DESCONFIADO	
CARICIAS	
MIMOS	
MUDO	
IGNORAR	

Yo soy especial

MÓDULO 1

REFUERZO ESCOLAR

DÍA 8

La maestra te ha mostrado una lámina:

Obsérvala y describe algo que observaste.

.....

.....

.....

.....

Dibuja lo que viste en la lámina. Haz un dibujo de lo que describiste.

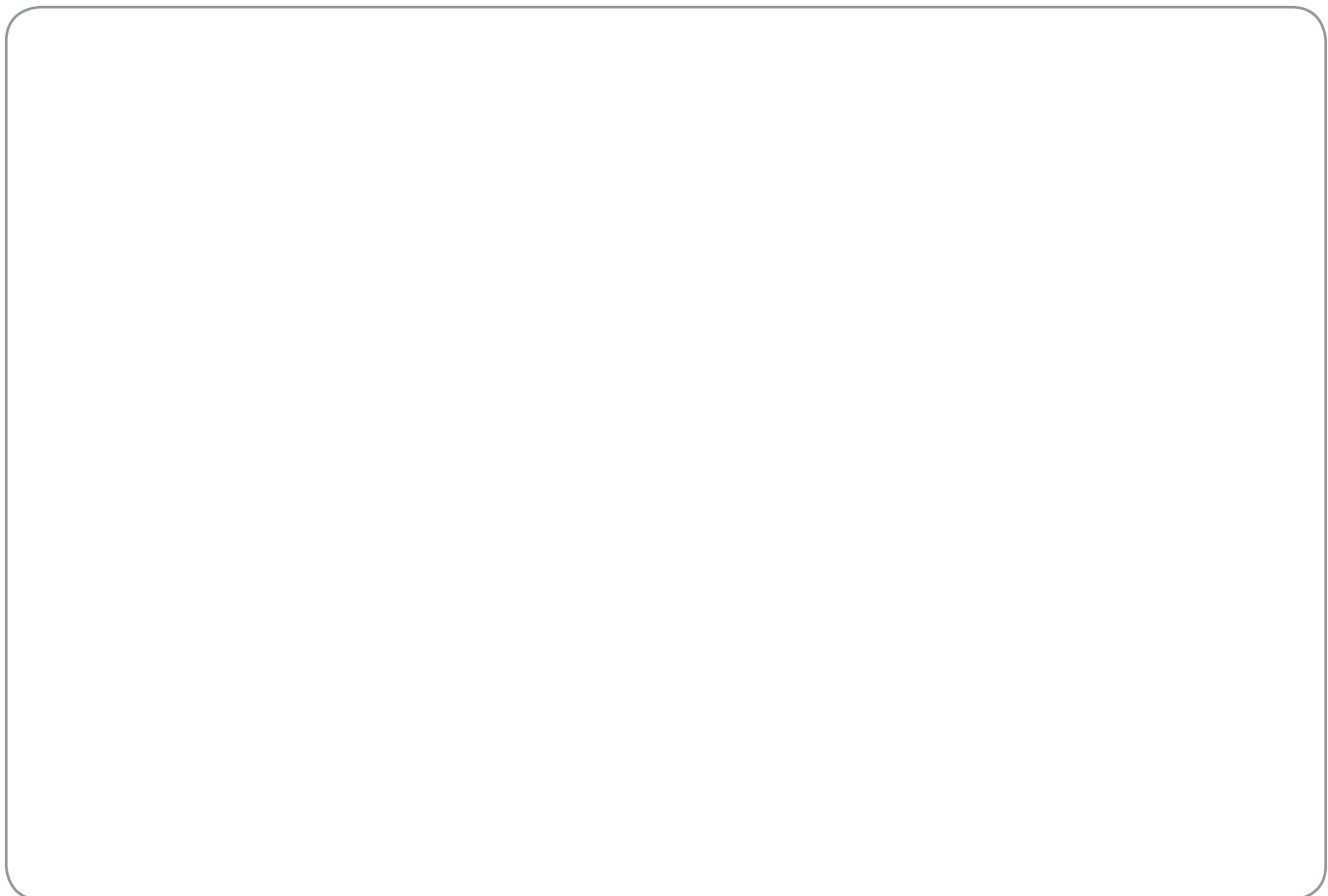

Necesitas saber contar para muchas cosas en la vida. Vamos a contar y a conocer los números.

Colorea los números y une con una línea el número con la imagen que le corresponde.

1



2



3

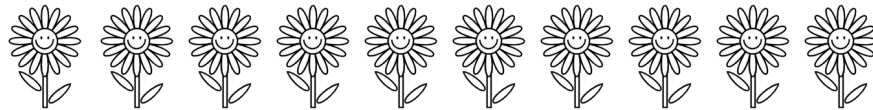

4

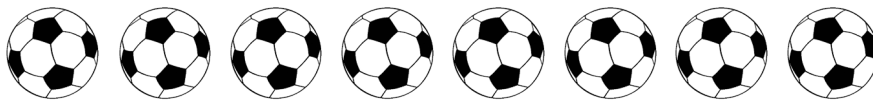

5

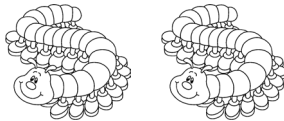

6

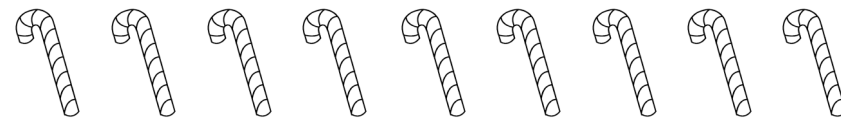

7

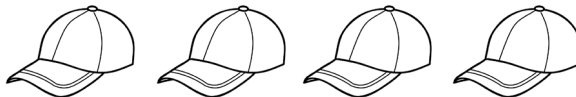

8



9



10

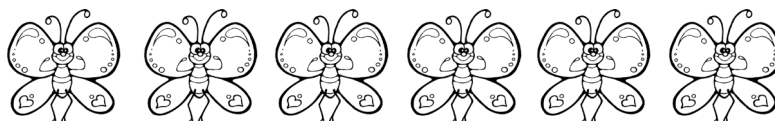

Yo soy especial

MÓDULO 1

REFUERZO ESCOLAR

DÍA 10

En pequeños grupos conversa con tus compañeros sobre cómo son las personas que viven en tu comunidad.

Haz un dibujo con personas de tu comunidad trabajando o divirtiéndose.

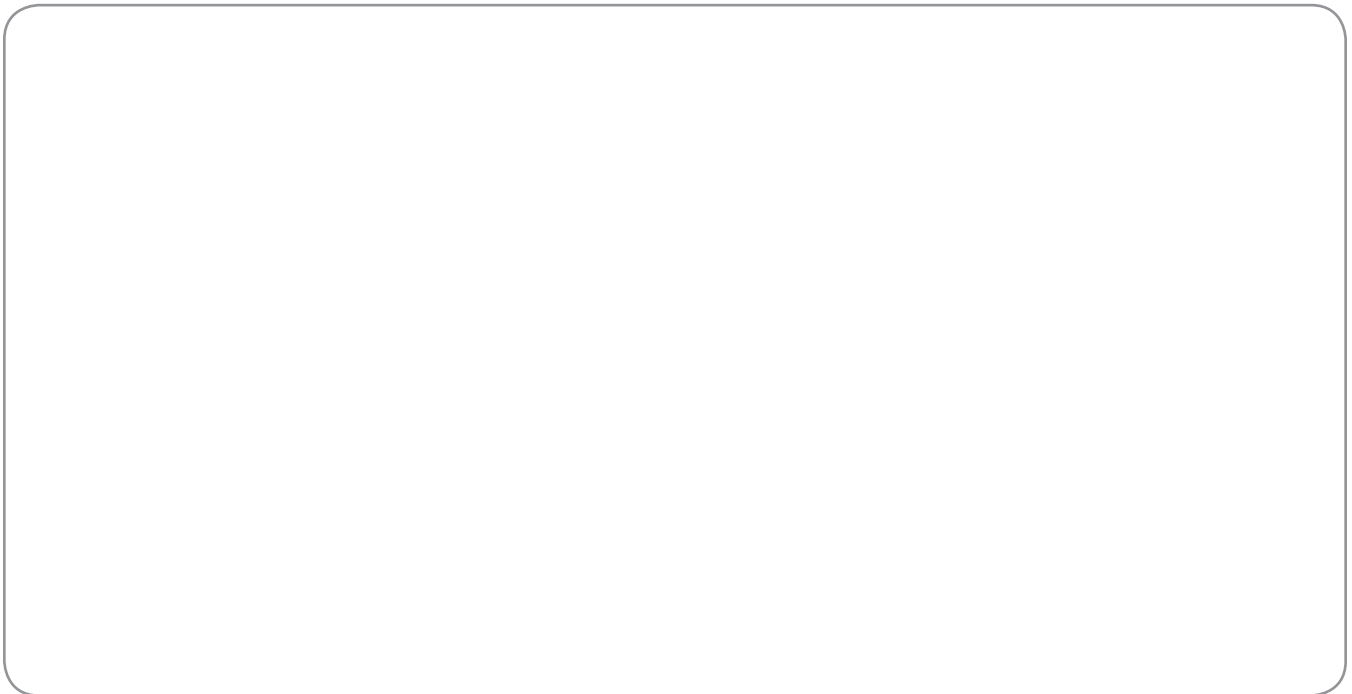

Escribe qué trabajos hacen las personas en tu comunidad. Escribe qué hacen para divertirse.

.....

.....

.....

.....

.....

.....

.....



Lee y encierra en un círculo todas las palabras que inician con (e).

EL ELEFANTE QUE NO TENÍA AMIGOS

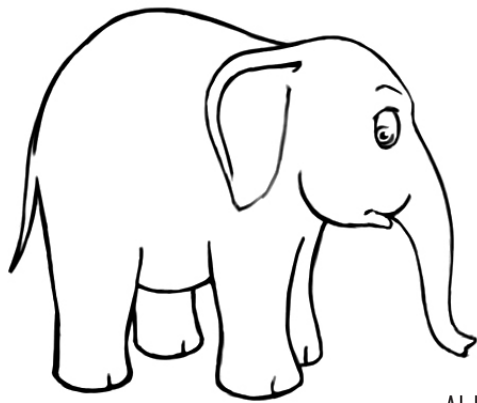

Estaba un elefante solito en la sabana caminaba muy despacio, y con las orejas gachas. Se perdió de su manada y no encontraba su hogar y buscaba allí en la selva, amigos con quien jugar.

Se encontró con la hormiguita. se pusieron a charlar, pero era tan pequeña que no la quiso asustar.

Continuó su camino, se encontró con el ratón. Ahora él se asustaba, ¡menudo salto que dio!



Al lado de un enorme precipicio se encontraba una cabrita, se dijo voy a acercarme, quizás quiera ser mi amiga. Esta cabrita gustaba de los deportes de riesgo, y saltaba entre las rocas con mucha gracia y salero.

El pobrecito elefante, se tuvo que resignar, no podía jugar con ella, él no sabía saltar. Continuó su camino, se encontró con un jilguero que en lo alto de la rama, cantaba con mucho esmero. Otra vez el elefante se tuvo que retirar, no podía subir al ¡árbol y no sabía cantar!

Y de pronto, en un recodo, vio que estaba junto al río, y escuchó con alegría un enorme vocerío. ¡Allí estaba su encantadora familia! Por fin volvería a su hogar. Se abrazaba a sus hermanos con mucha felicidad. Volvería con sus amigos, vería a papá y mamá, y estaría muy contento, aunque no sabía cantar.

Poema de Rosa Amarilla

Yo soy especial

MÓDULO 1

REFUERZO ESCOLAR

DÍA 11

Recorta imágenes en revistas y periódicos de cosas bonitas y haz un collage. ¿Puedes encontrar algunas cosas que inician con la letra “e”?

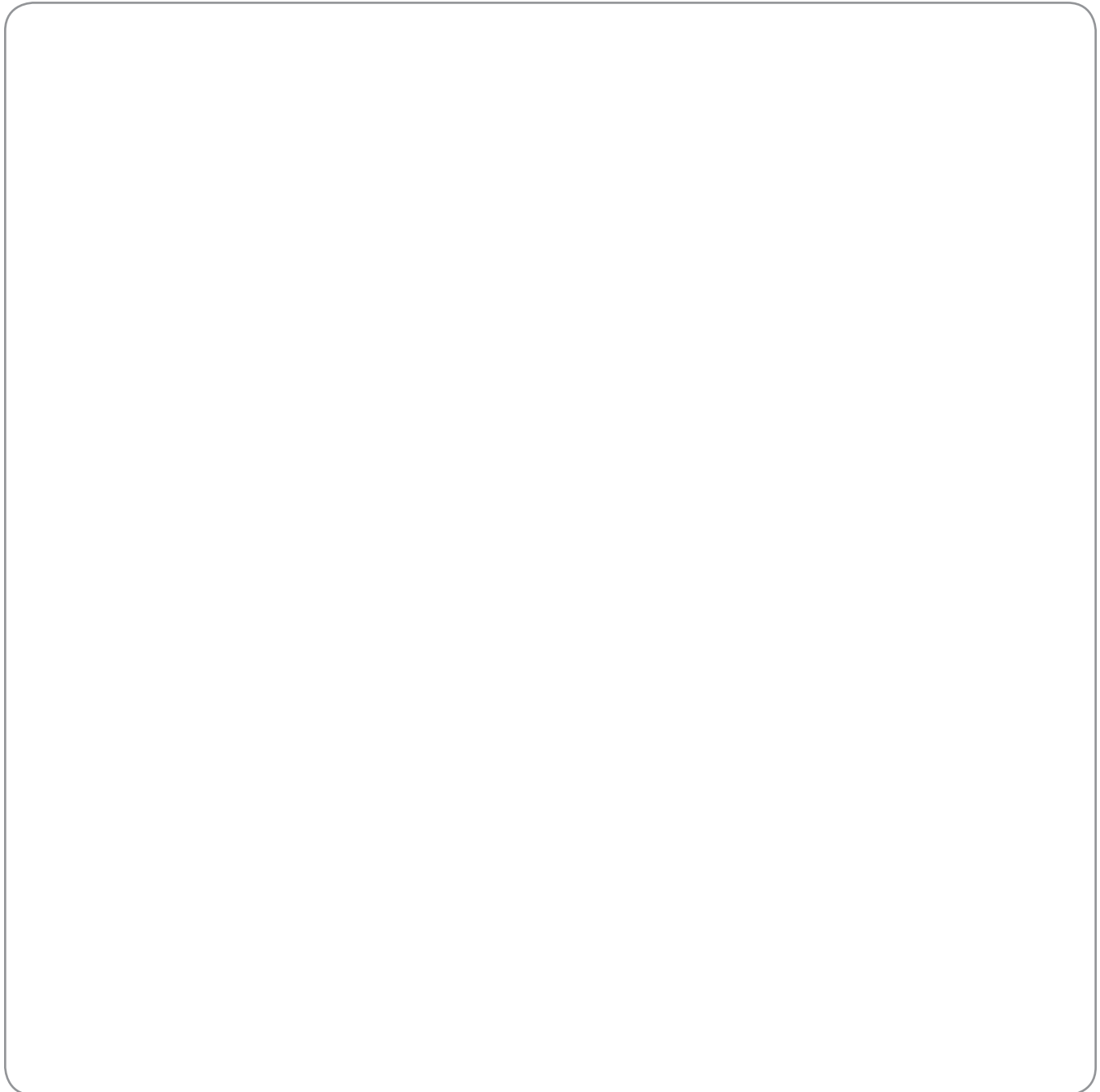

Yo soy especial

MÓDULO 1

CRECIMIENTO PERSONAL - AMABILIDAD

DÍA 11

Busca las siguientes palabras en la sopa de letras:

POR FAVOR

PERDÓN

HA SIDO SIN QUERER

NO ERA MI INTENCIÓN

PERMISO

BUENOS DÍAS

LO SIENTO

A LA ORDEN

MUCHAS GRACIAS

CON GUSTO

GRACIAS



F	G	N	M	I	O	K	P	E	R	D	O	N	G	R	O	Y	L	I	G
X	D	H	A	S	I	D	O	S	I	N	Q	U	E	R	E	R	A	S	R
N	O	E	R	A	M	I	I	N	T	E	N	C	I	O	N	W	E	R	A
F	P	E	R	M	I	S	O	W	T	A	L	A	O	R	D	E	N	F	C
A	W	B	U	E	N	O	S	D	I	A	S	F	H	T	Y	I	L	O	I
Q	E	N	M	U	C	H	A	S	G	R	A	C	I	A	S	F	I	N	A
C	O	N	G	U	S	T	O	J	Y	T	U	L	O	S	I	E	N	T	S
M	J	O	L	I	T	P	O	R	F	A	V	O	R	X	S	D	A	L	E

PERDÓN



Yo soy especial

MÓDULO 1

REFUERZO ESCOLAR

DÍA 12

Eres una persona única y muy especial, por eso tienes un nombre que te identifica. Escribe tu nombre y recuerda que debe iniciar con mayúscula.

Escribe tu nombre



Busca en revistas o periódicos palabras que inicien con letras mayúsculas. Recórtalas y pégalas en el cuadro que sigue.

A large, empty rounded rectangular box intended for pasting words. In the bottom-left corner of this box, there is a small illustration of a stack of newspapers.

Eres un niño o niña y como tal tienes derechos que debes conocer. A continuación te presentamos unos dibujos de algunos derechos. Copia los derechos que corresponde a cada dibujo y coloréalos.



derecho a la salud, derecho a la educación, derecho a la recreación

Lee el siguiente cuento, o escucha al maestro cuando lo lee:



Teodoro el Ratoncito Gris

Teodoro es un ratoncito gris, que juega y salta por el palacio. Ahora no tiene papá ni mamá porque se fueron de paseo. Es un ratoncito rápido e inteligente que busca queso sin parar. Teodoro tiene su cueva en un rincón del palacio. Para los ratoncitos, esa cueva es grande y muy bonita. Teodoro se queda allí en el día. En la noche Teodoro sale a ver la luna, a cantar y a buscar queso. De este modo Teodoro cree que nadie le hará daño.

Después de haber leído el cuento, dibuja la parte que más te gustó del cuento **“Teodoro el Ratoncito Gris”**.

Escribe lo que aprendiste de la lectura.

.....

.....

.....



Yo soy especial

MÓDULO 1

CRECIMIENTO PERSONAL - NUESTROS DEBERES

DÍA 14

Haz un dibujo que represente algunos de los deberes que tienes con tu familia, la escuela y tu comunidad:

Mis deberes en la familia



Escribe tres (3) deberes que tienes con tu familia:

.....

.....

.....

Mis deberes en la escuela



Escribe tres (3) deberes que tienes con tu escuela:

.....

.....

.....

Completa las siguientes frases según el género femenino y el género masculino:

Mamá se llama Ella es del género

Papá se llama Él es del género

Mi nombre es Soy del género

Encierra en un círculo de color rojo las imágenes que correspondan al género femenino y en círculo de color azul las que correspondan al género masculino. Colorea.

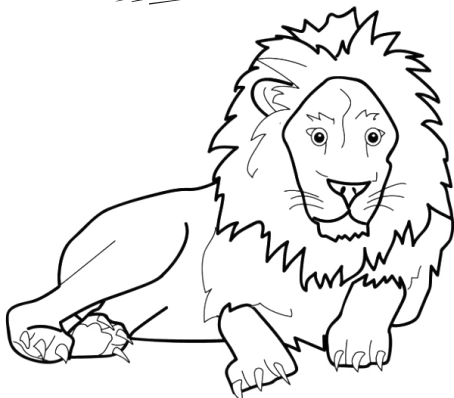

Escucha con atención la lectura que el facilitador leerá.

Comportamiento Asertivo

En el día de hoy queremos que aprendan a observar la diferencia entre el comportamiento pasivo, agresivo y asertivo.

Cuando alguien actúa de manera:

Pasiva

Deja que los demás niños(as) le manden, le digan lo que tiene que hacer y generalmente no defiende sus propios derechos.

Agresiva

Son mandones. Sólo se preocupan por conseguir lo que ellos desean y cuando ellos quieren. Estos niños(as) tienden a aprovecharse de los demás.

Asertiva

Con el comportamiento asertivo se reconoce y respeta las opiniones de los demás, sin dejar que otros se aprovechen de ti. Defendemos nuestros derechos y respetamos los de los demás.

Forma pequeños grupos, y dramatiza el comportamiento asignado por tu maestra.

Discute y escribe cuál de estos comportamientos debemos practicar y por qué.

.....

.....

.....

Completa la secuencia numérica

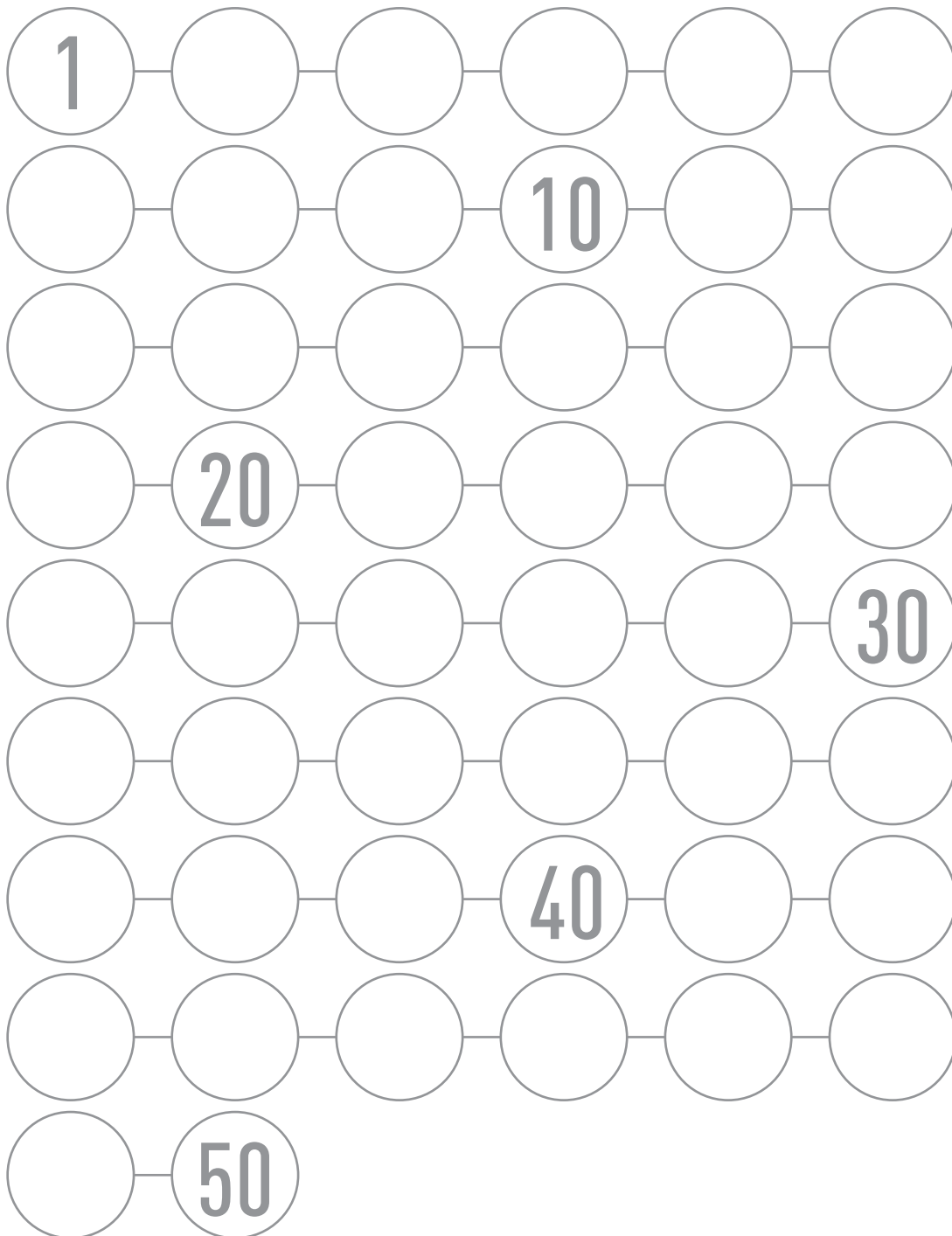

Yo soy especial

MÓDULO 1

REFUERZO ESCOLAR

DÍA 16

Encierra en un círculo las palabras que están en diminutivo:

Casa

Carrito

muñeca

Manuelito

Mesita

barco

María

Caminito

cielo

bolsita

niñito

Escoge una (1) de estas palabras y dibuja el aumentativo y diminutivo.

Escribe el aumentativo de tu nombre:

Escribe el diminutivo de tu nombre:

Yo soy especial

MÓDULO 1

REFUERZO ESCOLAR

DÍA 17

Dibuja dos objetos. Escribe 4 palabras que describan el objeto.

.....

.....

.....

.....

.....

.....

.....

.....

Recorta en revistas y periódicos un objeto y escribe 3 palabras que los describan.

.....

.....

.....



Yo soy especial

MÓDULO 1

CRECIMIENTO PERSONAL. MI HISTORIA

DÍA 17

MI HISTORIA



Escribe o dibuja sobre:

Lo que me contaron sobre mi nacimiento:

.....
.....
.....

Lo que me acuerdo cuando era niño o niña:

.....
.....
.....

Lo que me cuentan mis padres sobre cuando yo era pequeño o pequeña:

.....
.....
.....

Cuenta algo de cuando eras pequeño o pequeña.

.....
.....
.....

Yo soy especial

MÓDULO 1

CRECIMIENTO PERSONAL. MI FAMILIA

DÍA 18

Mi Familia

Dibuja y describe tu familia.



.....

.....

.....

Dibuja o describe qué es lo que más te gusta de tu familia.

.....

.....

.....

Dibuja o describe qué es lo que menos te gusta de tu familia.

.....

.....

.....



Clasifica pintando las estrellas amarillas, las palmeras verdes y los botones rojos.



¿Cuántas estrellas hay? _____ ¿Cuántas palmeras hay? _____ ¿Cuántos botones? _____

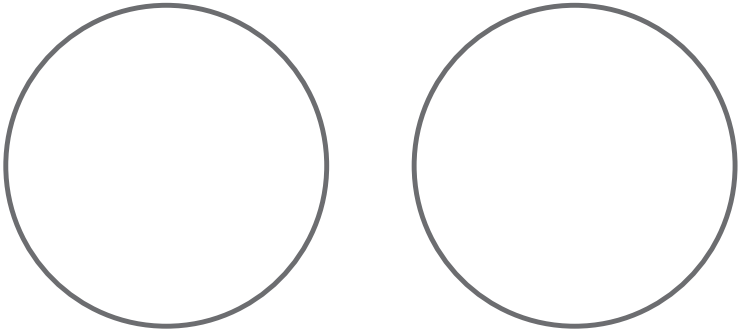

4 + 5 = _____

El Burrito Albino

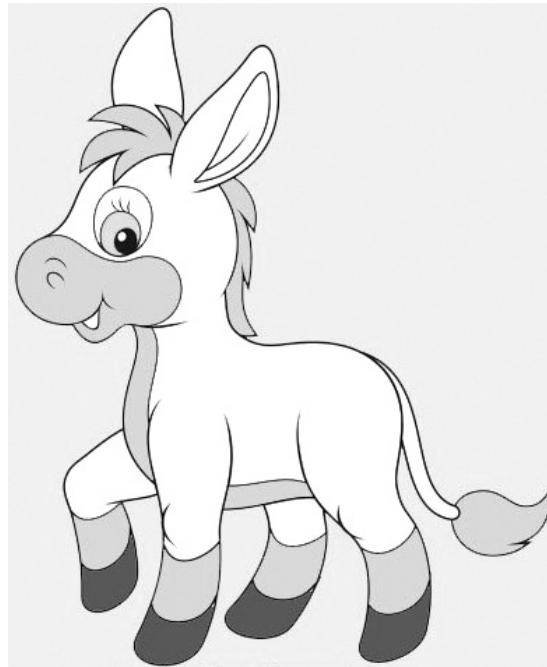

Gaspar era un burrito muy simpático y divertido. No le temía a nada ni a nadie. Tenía un carácter jovial, alegre, era especial, diferente a los demás burritos.

Por ser diferente todos los animales lo miraban con desconfianza, y hasta con temor. ¿Por qué era diferente? Cuando nació era totalmente de color blanco; sus cejas, sus ojos, sus uñas, el pelaje, el hocico, todo era blanco. Hasta su mamá se sorprendió al verlo.

Gaspar tenía dos hermanos que eran de color marrón, como todos los burritos. Su familia a pesar de todo, lo aceptó tal cual era. Gaspar era un burrito albino. A medida que fue creciendo, él se daba cuenta que no era como los demás burros que conocía. Entonces le preguntaba a su mamá por qué había nacido de ese color. Su mamá le explicaba que el color no hace mejor ni peor a los seres, por ello no debía sentirse preocupado.

- Todos somos diferentes, tenemos distintos colores, tamaños, formas, pero no olvides, Gaspar, que lo más importante es lo que guardamos dentro de nuestro corazón, le dijo su mamá.

1. <http://www.guiainfantil.com> Cuento enviado por Claudia Mariel Corallini - Argentina

Con estas palabras, Gaspar se sintió más tranquilo y feliz. Demostraba a cada instante lo bondadoso que era. Amaba trotar alegremente entre flores, riendo y cantando. Las margaritas al verlo pasar decían:

- ¡Parece una nube que se cayó del cielo, o mejor un copo de nieve cayendo sobre el pastizal, o una bola de algodón gigante!

Las rosas, por su lado opinaban:

- ¡Es la luna nueva que cayó a la tierra y no sabe volver!

Cuando Gaspar salía de paseo por los montes, las mariposas salían a su encuentro, revoloteando a su alrededor, cual ronda de niños en el jardín; los gorriones, lo seguían entonando su glorioso canto. Gaspar se sentía libre y no le importaba que algunos animales se burlaran de él. De repente llegó a un arroyo y mientras bebía agua, los sapos lo observaban con detenimiento y curiosidad y se preguntaban:

- ¿Y éste de dónde salió?, ¿Será contagioso, un burro color blanco?, ¿O será una oveja disfrazada de burro?

Siguió su paseo, y en el camino se encontró con un zorro que le dijo:

- Burro, que pálido eres, deberías tomar sol para mejorar tu aspecto.

- Yo tomo luna, por eso soy blanco, me lo dijo un cisne que nadaba en la laguna, respondió el burrito inocentemente.

- ¡Qué tonto eres! Ja, ja, ja, eso de tomar luna, es muy chistoso, ja, ja, ja, se burlaba el astuto zorro.

Gaspar no entendía dónde estaba el chiste, porque él se creyó eso de tomar luna. Siguió su camino, pensando en lo que le había dicho el zorro. Entonces decidió recostarse sobre la fresca hierba bajo el intenso sol de verano para tomar algo de sol. Transcurrieron unas horas en las cuales, Gaspar, se había quedado dormido.

Después de un rato se despertó, tan agobiado y muerto de calor que corrió a refrescarse en la laguna. Cuando salió del agua, observó su imagen reflejada en ella y una triste realidad, su pelaje seguía blanco como siempre. El cisne lo había engañado. Los cisnes que lo miraban se reían de él.

- Qué tonto eres, ¿crees que poniéndose al sol su pelaje cambiará de color?, se burlaban.

Gaspar siguió su camino, y de repente encontró frente a sus ojos, un paisaje muy bello que lo dejó atónito. Se encontró en su lugar, su mundo. Todo era blanco, como él. Se metió más y más en ese lugar, y empezó a reír y reír. Estaba rodeado de jazmines, por acá, por allá, más acá, más allá, todo blanco y con un aroma embriagador.

- Gaspar, ¿Qué vienes a hacer por aquí?, le preguntaron los jazmines.

- Aparecí de casualidad, no conocía este sitio, le contestó Gaspar.

- Cuando te vimos de lejos supimos que eras tú. Oímos hablar de ti, los gorriones y las mariposas nos contaron tu historia. No debes sentirte triste por tu aspecto, míranos a nosotros, deberíamos sentirnos igual, y sin embargo tenemos algo que nos identifica, que no se ve pero se siente, es el hermoso perfume que emanamos, que es único y hace que todos los días nos visiten cientos de mariposas y pájaros, tan bellos como nunca vimos.

Comparten todo el día con nosotros y no les importa si somos blancos o de otro color. Tú también tienes algo que es más importante que tu color, que se percibe. Es tu frescura, tu bondad y alegría. Cualidades que hacen que tengas muchos amigos verdaderos. Debes aceptarte tal cual eres, para que te acepten los demás, le animaron los jazmines.

Gaspar, recordó las palabras de su mamá. Desde ese día se aceptó como era, y cosechó muchos más amigos que no lo miraban por su aspecto, sino por lo que guardaba en su gran corazón.

Reflexiona sobre Gaspar:

1. ¿Cómo era diferente de los otros burros?
2. ¿De qué manera lo trataban en su familia? ¿Y en su comunidad?
3. ¿Cómo se sentía con los tratos que le daban?
4. ¿Te ha ocurrido algo así?
5. ¿Qué cualidades tenía Gaspar?
6. ¿Qué piensas que es más importante, las cualidades o las diferencias?
7. ¿De qué manera ayudan las cualidades que tiene Gaspar?

Corazón de Cebolla²

Había una vez un huerto de hortalizas, árboles frutales y toda clase de plantas. Como todos los huertos, tenía mucha frescura y agrado. Por eso daba gusto sentarse a la sombra de cualquier árbol a contemplar todo aquel verdor, y a escuchar el canto de los pájaros.

Pero de pronto, un buen día empezaron a nacer cebollas especiales. Cada una tenía un color diferente: rojo, amarillo, naranja, morado..... El caso es que los colores eran irisados, deslumbradores, centelleantes, como el color de una sonrisa o el color de un bonito recuerdo.

Después de sesudas investigaciones sobre la causa de aquel misterioso resplandor, resultó que cada cebolla tenía dentro, en el mismo corazón, porque también las cebollas tienen su propio corazón, una piedra preciosa. Esta tenía un topacio, la otra una aguamarina, aquella un lapislázuli, la de más allá una esmeralda ... ¡Una verdadera maravilla!

Pero, por una incomprensible razón, se empezó a decir que aquello era peligroso, intolerante, inadecuado y hasta vergonzoso. Total, que las bellísimas cebollas tuvieron que empezar a esconder su piedra preciosa e íntima con capas y más capas, cada vez más oscuras y feas, para disimular cómo eran por dentro. Hasta que empezaron a convertirse en unas cebollas de lo más vulgar.

Pasó entonces por allí un sabio, que gustaba sentarse a la sombra del huerto y sabía tanto que entendía el lenguaje de las cebollas, y empezó a preguntarles una por una:

- “¿Por qué no eres como eres por dentro?”

Y ellas le iban respondiendo:

- “Me obligaron a ser así... me fueron poniendo capas... incluso yo me puse algunas para que no me dijeran nada.”

Algunas cebollas tenían hasta diez capas, y ya ni se acordaban de por qué se pusieron las primeras capas. Y al final el sabio se echó a llorar. Y cuando la gente lo vio llorando, pensó que llorar ante las cebollas era propio de personas muy inteligentes. Por eso todo el mundo sigue llorando cuando una cebolla nos abre su corazón. Y así será hasta el fin del mundo.

2. <http://cuentosqueyocuento.blogspot.com>

Reflexión sobre Corazón de Cebolla

1. ¿Tienes algo especial y diferente? ¿Lo escondes? ¿Se burlan de ti?
2. ¿Cómo te sientes por eso?
3. ¿En qué se parece este cuento al del Burrito Albino?



CARTILLA DEL PARTICIPANTE

PECES

*Mi familia, mi comunidad
más cercana*

MÓDULO 2

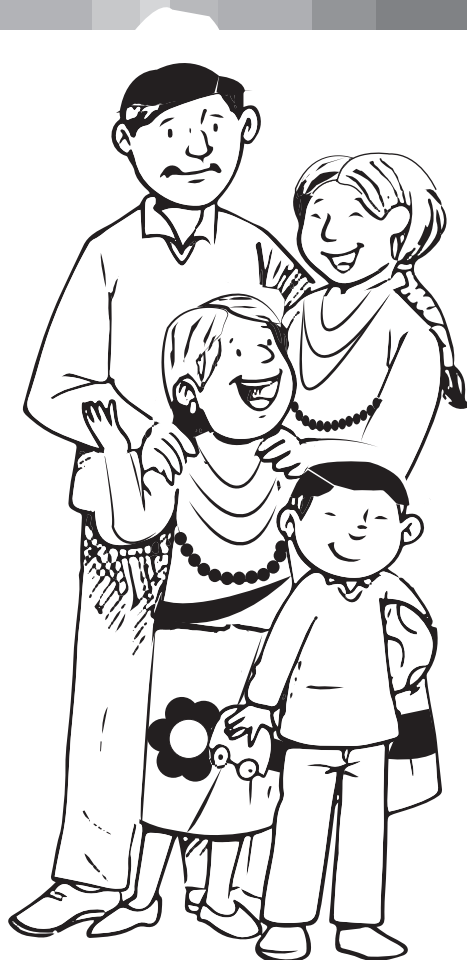

Mi familia, mi comunidad más cercana

MÓDULO 2

REFUERZO ESCOLAR

DÍA 1

Tu familia es muy importante, dibuja a las personas de tu familia y escribe sus nombres.

COMPARTE CON EL GRUPO LAS CUALIDADES DE LAS PERSONAS DE TU FAMILIA.

Un árbol genealógico es un dibujo donde aparecen los nombres de tus familiares de generación en generación. Completa este árbol genealógico con los nombres de tus familiares con diferentes colores. Si no conoces algún nombre, consulta en casa y completa tu árbol mañana.

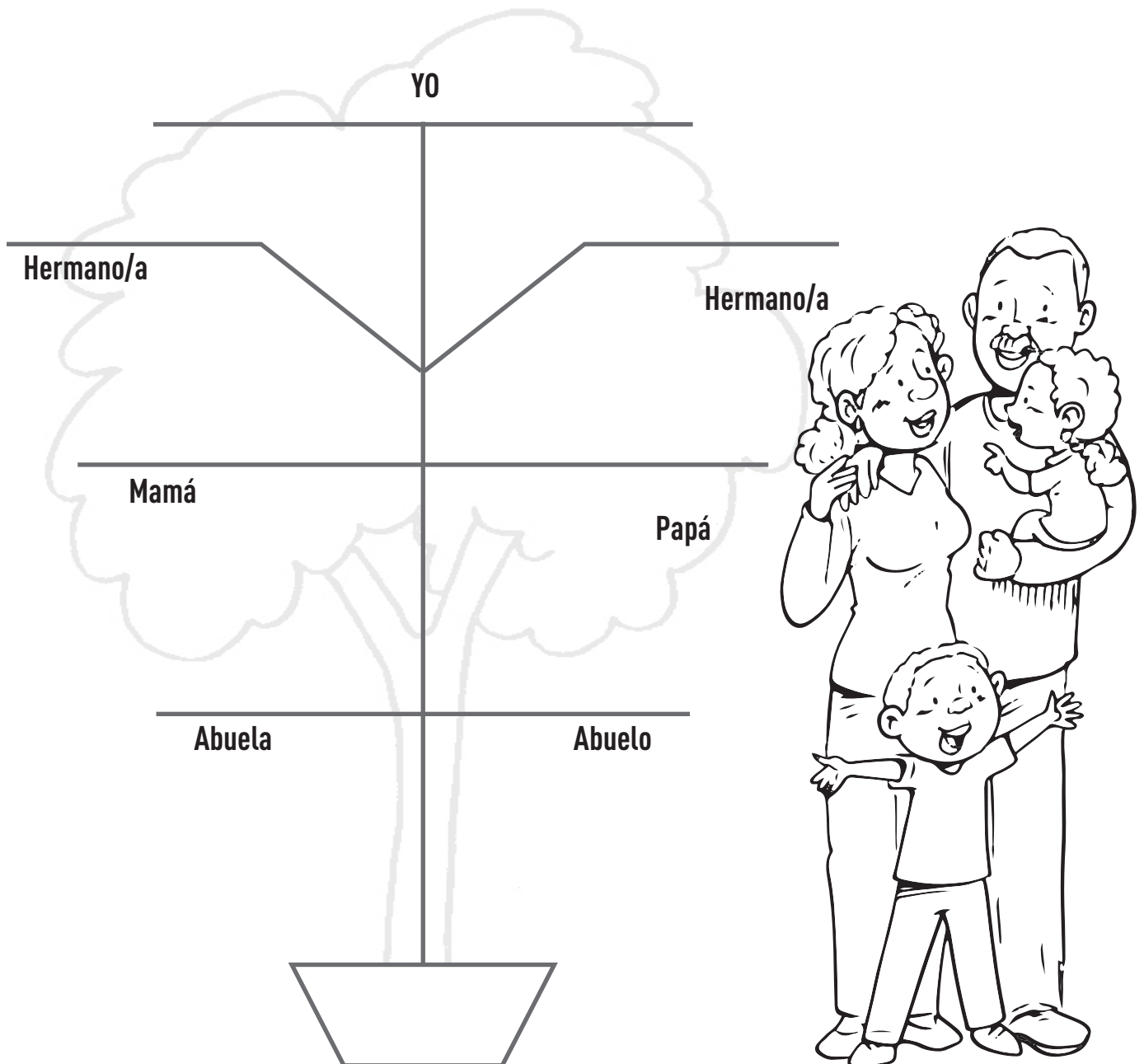

Contesta las siguientes preguntas:

1. ¿Cuál fue la última vez que estuviste haciendo algo con tu familia? ¿Qué hicieron?

.....
.....
.....

2. ¿Cómo te sentiste?

.....
.....
.....

3. ¿Qué te gustaría hacer con tu familia este fin de semana?

.....
.....
.....

4. Dibuja la actividad



Observa los dibujos. Encierra en un círculo las que correspondan a una familia feliz.

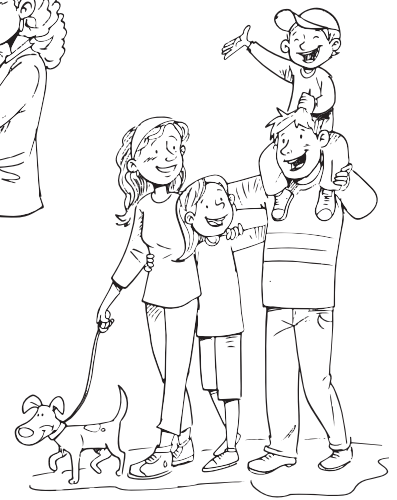
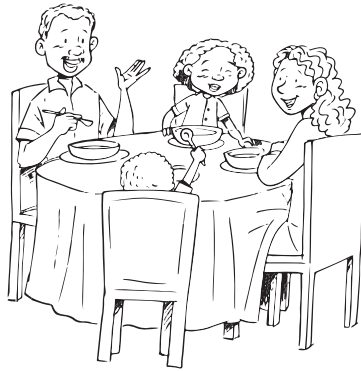

Escoge una imagen, descríbela y explica por qué te gustó esa imagen.

.....

.....

.....

.....

.....

Describe tres (3) situaciones que se dan dentro de tu familia que te hacen sentir feliz.

.....

.....

.....

Mi familia, mi comunidad más cercana

MÓDULO 2

CRECIMIENTO PERSONAL

DÍA 4

Escoge dos miembros de tu familia, escribe los nombres en el cuadro y marca con una **X** las actividades que más les gusta realizar.

Actividad	Yo		
Cantar			
Caminar			
Leer			
Jugar			
Hacer deportes			
Dormir			
Ir a la iglesia			
Trabajar en el campo			
Cocinar			
Estudiar			
Hacer oficios de casa			
Hacer paseos			

¿Quiénes de tu familia disfrutan realizando la misma actividad que tú disfrutas?

.....

.....

Dibújate realizando tu actividad favorita.



Escribe en el siguiente recuadro el diminutivo de tu nombre.

Escribe los nombres de las personas que conforman tu familia y al lado escribe el diminutivo de cada nombre.

Nombres	Diminutivos

Escribe el diminutivo de la imagen.



Observa el siguiente dibujo:

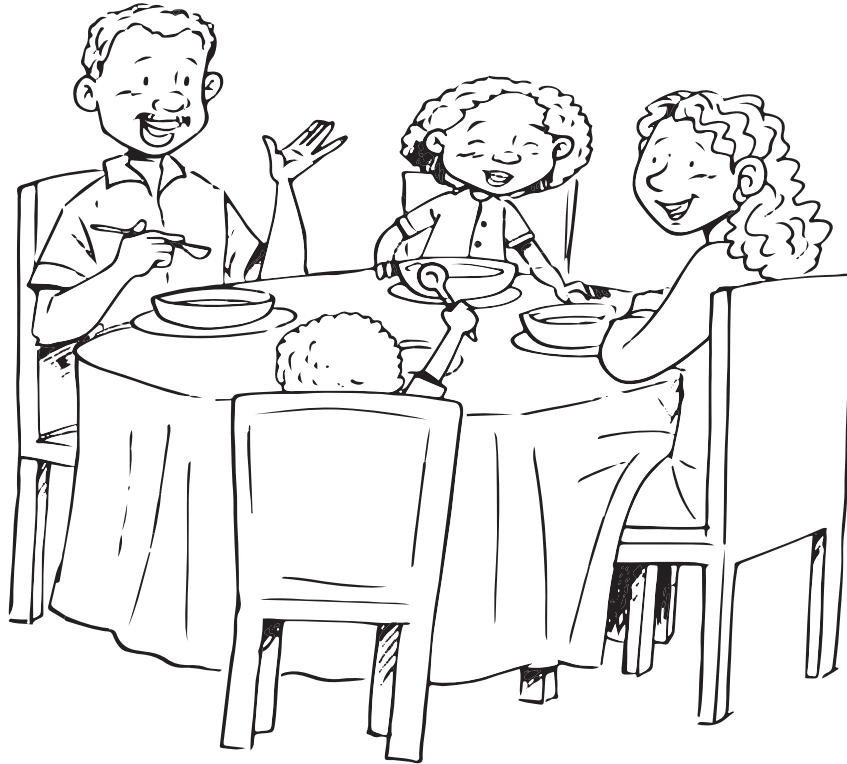

En grupos de tres conversa sobre lo que está pasando en el dibujo. Escribe o cuenta la historia sobre esta familia.

.....

.....

.....

.....

.....

.....

.....

.....

Escribe en el cuadro el número que corresponda.

The image contains five speech bubbles, each with a corresponding empty square box for counting:

- Top-left bubble: 8 lollipops. Box:
- Top-middle bubble: 5 sheep. Box:
- Bottom-left bubble: 4 turtles. Box:
- Bottom-middle bubble: 2 frogs. Box:

Escribe las cantidades en los cuadros. Pon el total en el último cuadro.

A large rounded rectangular box containing a sequence of empty square boxes for a math problem:

$$\square + \square + \square + \square = \square$$

Mi familia, mi comunidad más cercana

MÓDULO 2

CRECIMIENTO PERSONAL. VALORES DE MI FAMILIA

DÍA 6

Piensa y dibuja un ejemplo de situaciones en las que los miembros de la familia:

Se ayudan



Se dan cariño

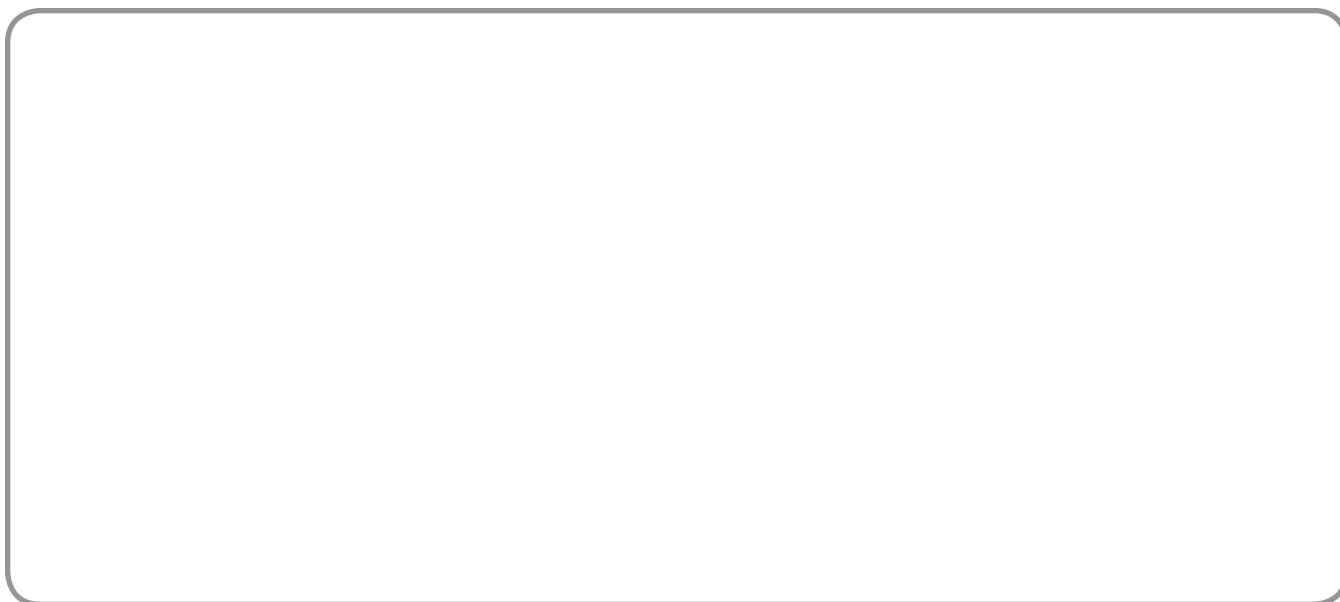

Recorta de periódicos y revistas palabras que se escriban con la letra **m**.

Haz una listado de cosas que ves a tu alrededor que se escriban con la letra (m).



.....
.....
.....
.....
.....
.....
.....
.....
.....
.....

Mi familia, mi comunidad más cercana

MÓDULO 2

REFUERZO ESCOLAR

DÍA 7

Aprende los días de la semana. Piensa cosas que quisieras hacer junto a tu familia cada día y escríbelo en el cuadro que te presentamos:

Día	¿Qué quisiera hacer junto a mi familia cada día?
Lunes	
Martes	
Miércoles	
Jueves	
Viernes	
Sábado	
Domingo	

Haz un dibujo de lo que más quisieras hacer con tu familia.



Mi familia, mi comunidad más cercana

MÓDULO 2

REFUERZO ESCOLAR

DÍA 7

Con dos compañeros, elabora un afiche que represente a tu familia, en donde cada uno de sus miembros esté realizando actividades que usualmente desarrollan. Comparte el afiche con tus compañeros e identifica semejanzas y diferencias en las actividades que realizan.

Mi familia, mi comunidad más cercana

MÓDULO 2

CRECIMIENTO PERSONAL. YO COLABORO

DÍA 8

Encierra en un círculo los deberes que tienen tus padres contigo:

Alimento

Amor

Vivienda

Comprensión

Vestidos

Educación

Diversión

Protección

Dibuja una estrella al lado de los deberes que tú tienes hacia tus padres:

Amor

Obediencia

Comprensión

Respeto

Gratitud

Colaboración

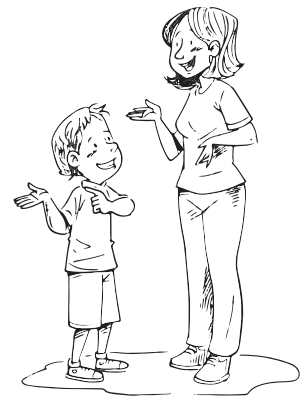

Escribe o dibuja. ¿De qué manera colaboras en tu casa?

.....

.....

.....

.....

**Es importante que respeten tus derechos,
pero a la vez, debes saber que tú tienes
deberes que cumplir**



Dibuja y escribe las tareas que tú y tres miembros de familia hacen todos los días. Escribe los nombres de quienes hacen el oficio.

.....
.....
.....

.....
.....
.....

.....
.....
.....

.....
.....
.....

Escribe o dibuja una oración en la que utilizarías las siguientes frases:

Muchas gracias

GRACIAS

.....
.....
.....

Discúlpame

.....
.....
.....

Por favor

.....
.....
.....

Buenos días

**BUENAS
NOCHES**

.....
.....
.....

Permiso

.....
.....
.....



Mi familia, mi comunidad más cercana

MÓDULO 2

REFUERZO ESCOLAR

DÍA 9

Imagina que estás de viaje y le escribes una postal a tu madre. Sigue las indicaciones de tu facilitador.

Remitente	Destinatario	
Mensaje		
.....	
.....	
.....	
.....		

Dibuja el lugar imaginario donde te encuentras.

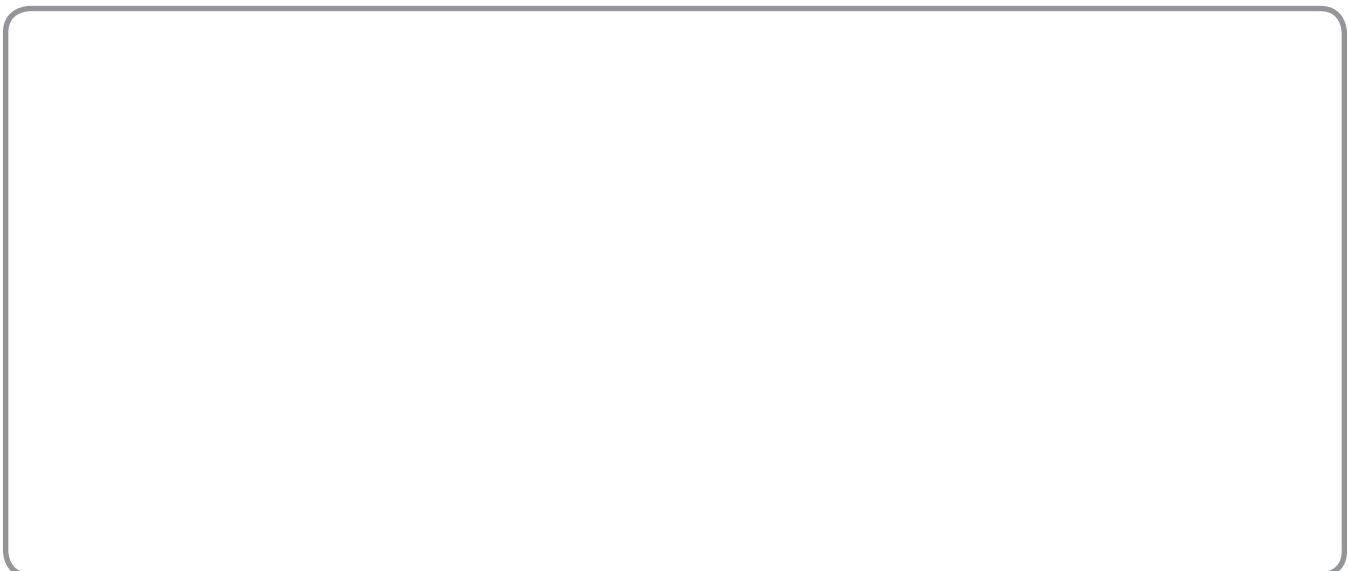

Mi familia, mi comunidad más cercana

MÓDULO 2

CRECIMIENTO PERSONAL. TODOS AYUDAMOS

DÍA 10

Dibújate realizando 2 de las actividades que más te gusta hacer dentro del hogar:



Colorea del mismo color los conjuntos que tengan igual cantidad de elementos.

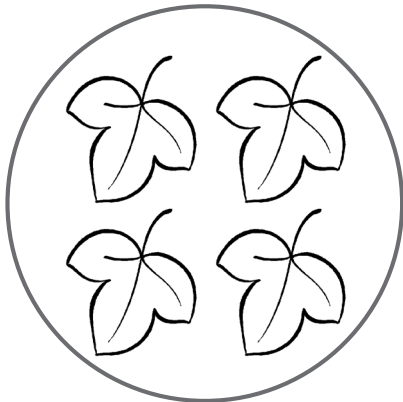
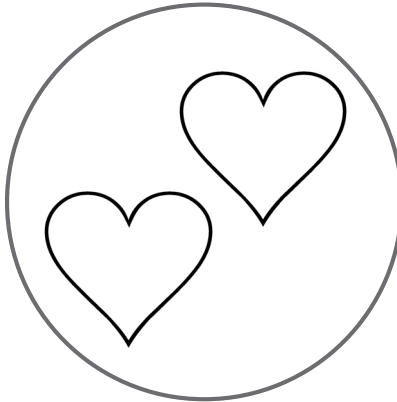
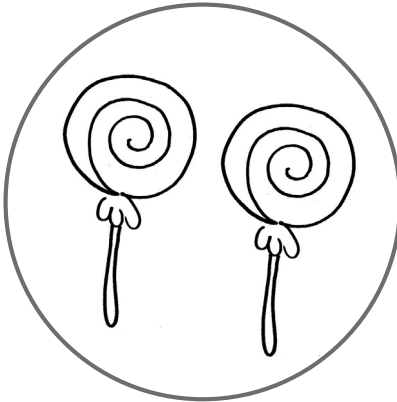
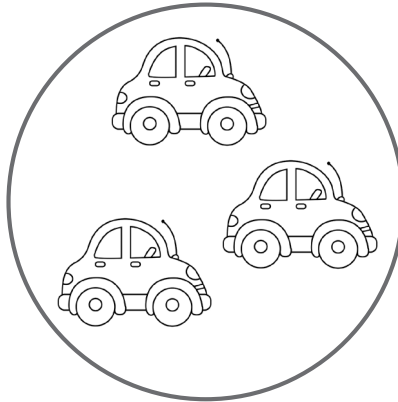
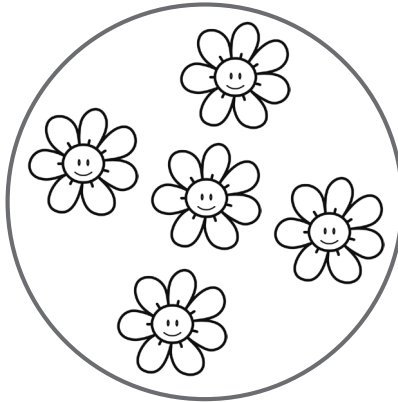
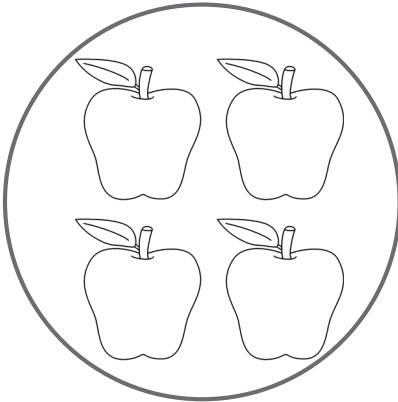

Escribe los números en el reloj y ubica las flechas en el reloj:

La hora de ir a EpC

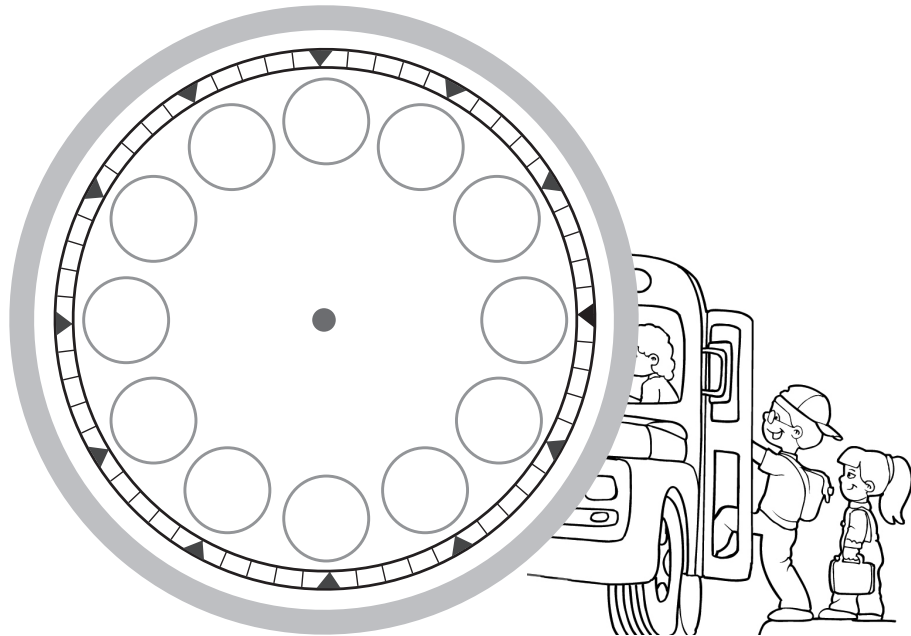

La hora de regresar a casa

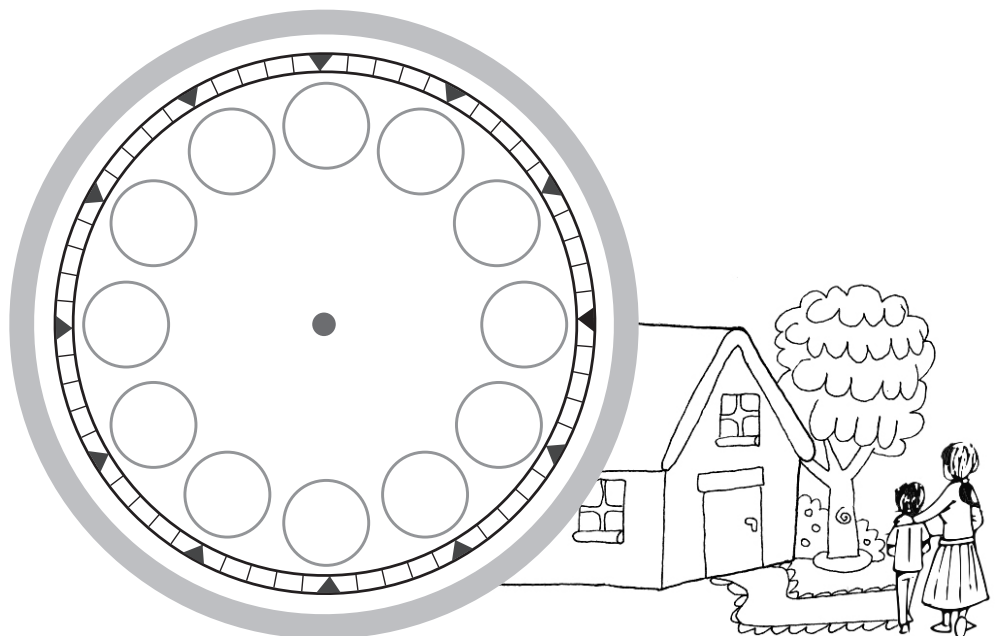

Mi familia, mi comunidad más cercana

MÓDULO 2

REFUERZO ESCOLAR

DÍA 12

En el cuadrado que ves del lado izquierdo, dibuja a una persona que pertenezca a tu familia. Luego describe a esa persona dentro del cuadro.

Describe

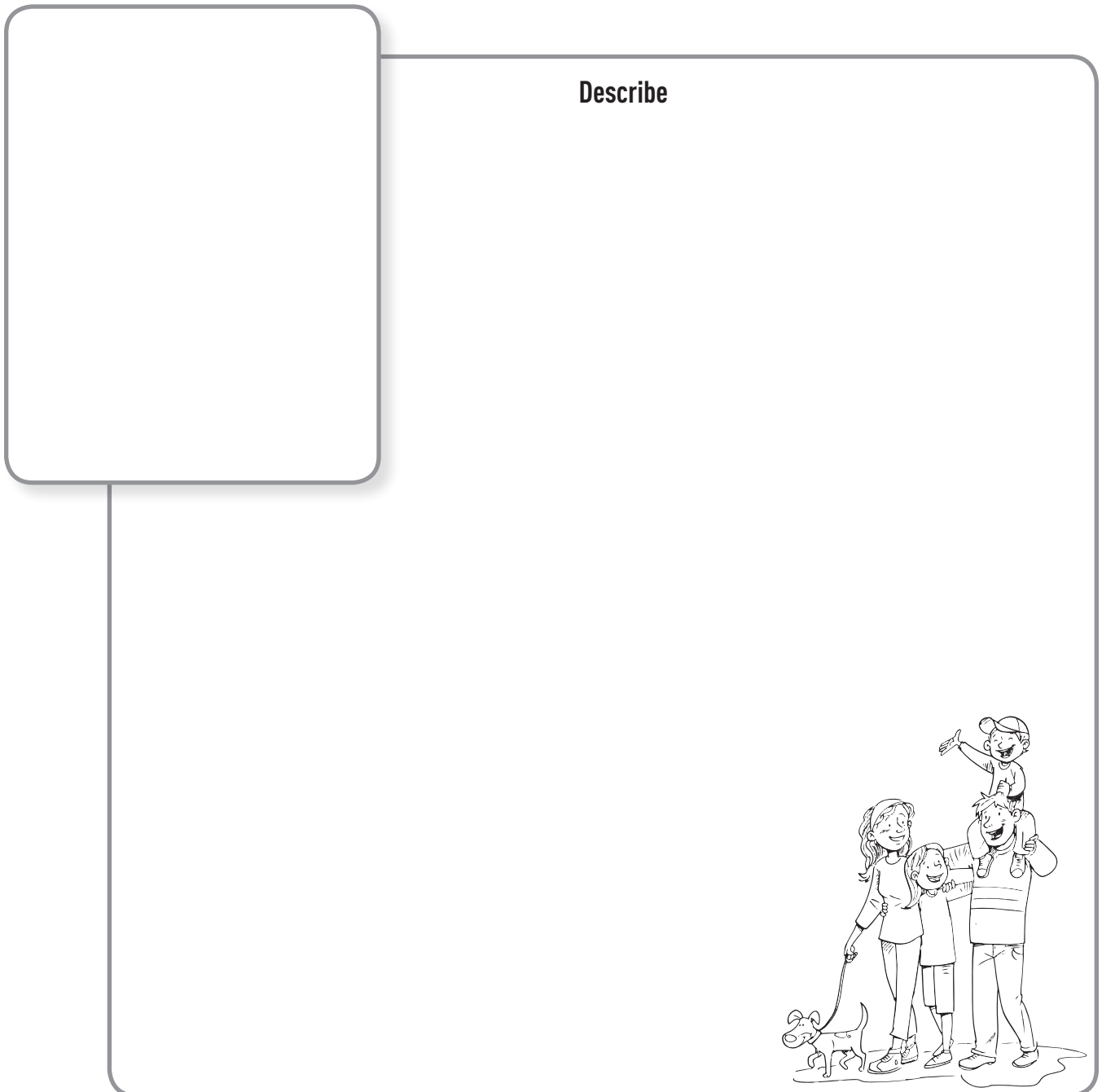

Observa el dibujo que te presentamos:

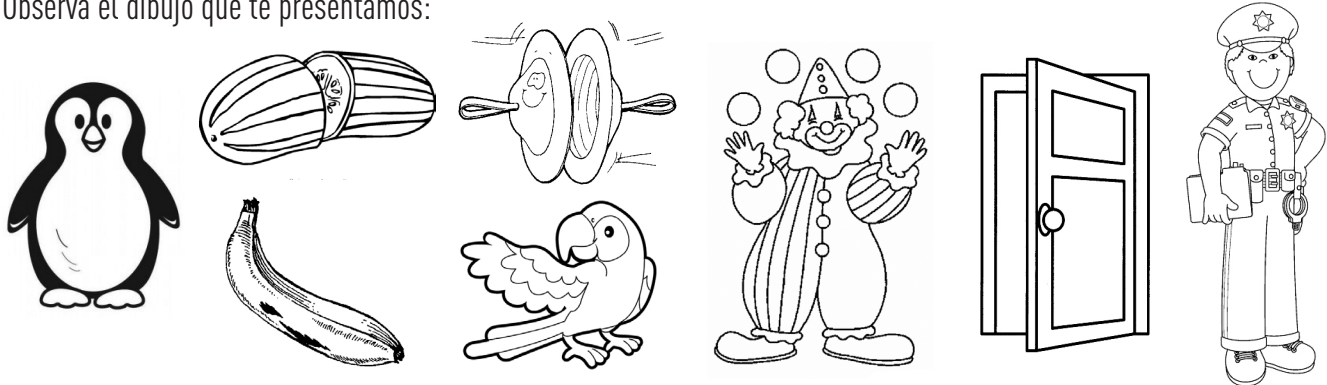

Dibuja un desfile o una imagen de circo que tenga muchos objetos que inicien con el sonido de la letra **p**.

1. Describe el dibujo que realizaste.

.....

.....

.....

.....

.....

Subraya con rojo las palabras que se escriban con la letra **(p)**.

La familia es muy grande! Está compuesta por: **mamá, papá, hermano, hermana, abuela, abuelo, tío, tía y primos(as)**. Busca a los integrantes de una gran familia en la sopa de letras.

a	b	u	e	l	O	a	z	l	h	j	e	y	k
a	m	j	h	h	T	i	a	w	t	m	a	e	d
o	l	p	e	u	l	r	j	d	s	d	b	c	f
x	i	g	r	q	O	r	f	n	o	o	h	t	m
p	r	i	m	o	S	f	p	a	b	u	e	l	a
j	g	a	a	f	R	r	p	e	p	e	r	e	m
g	w	u	n	a	l	p	a	m	a	v	m	d	a
s	ñ	o	o	f	O	r	p	y	u	i	a	s	i
r	d	e	j	j	F	e	a	d	g	k	n	h	j
u	j	f	u	y	K	i	r	y	u	j	a	g	o

Escribe en minúscula los nombres de tu:

abuelo:

papá:

abuela:

mamá:

tío:

primo:

tía:

prima:

hermano:

hermana:

Mi familia, mi comunidad más cercana

MÓDULO 2

REFUERZO ESCOLAR

DÍA 15

Piensa, escribe y dibuja lo que más te gusta de tu familia.

.....

.....

.....

.....

.....

.....

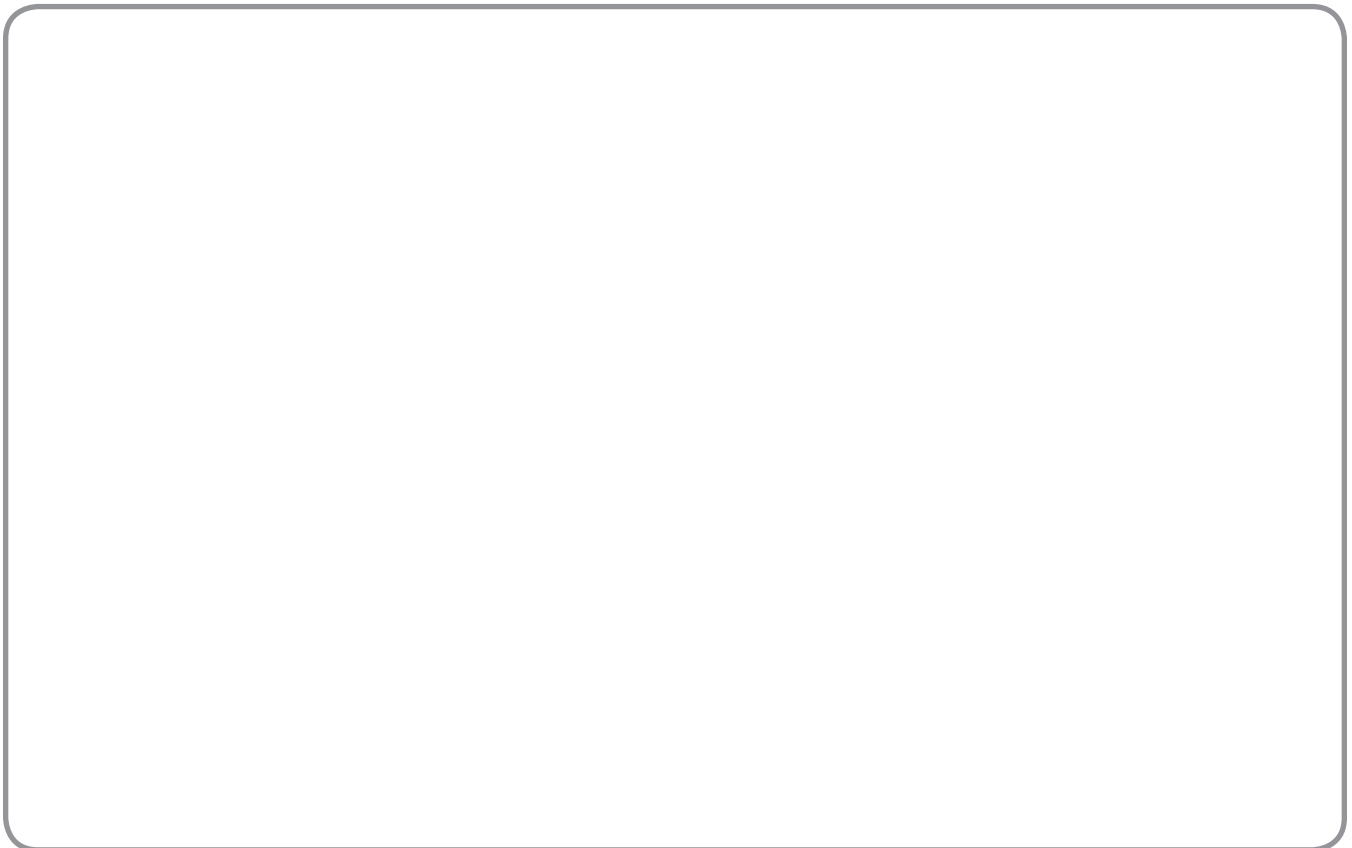

Explícale tu trabajo a tus compañeros.



Completa la serie numérica contando hacia atrás

--	--	--	--	--	--	--

Esta debe terminar en 9

				13	14	

Esta debe terminar en 19

--	--	--	--	--	--	--

Esta debe terminar en 25

--	--	--	--	--	--	--

Escribe el número que va antes y el número que va después en el lugar que corresponde cada caso.

	5			11	
	9			19	

VIRTUDES

Las virtudes son buenas cualidades que tienen las personas.

Enumera tres virtudes que una familia debe tener.

Virtudes

Elabora el “Libro de virtudes de tu familia”, escribe las virtudes más importantes de tu familia.

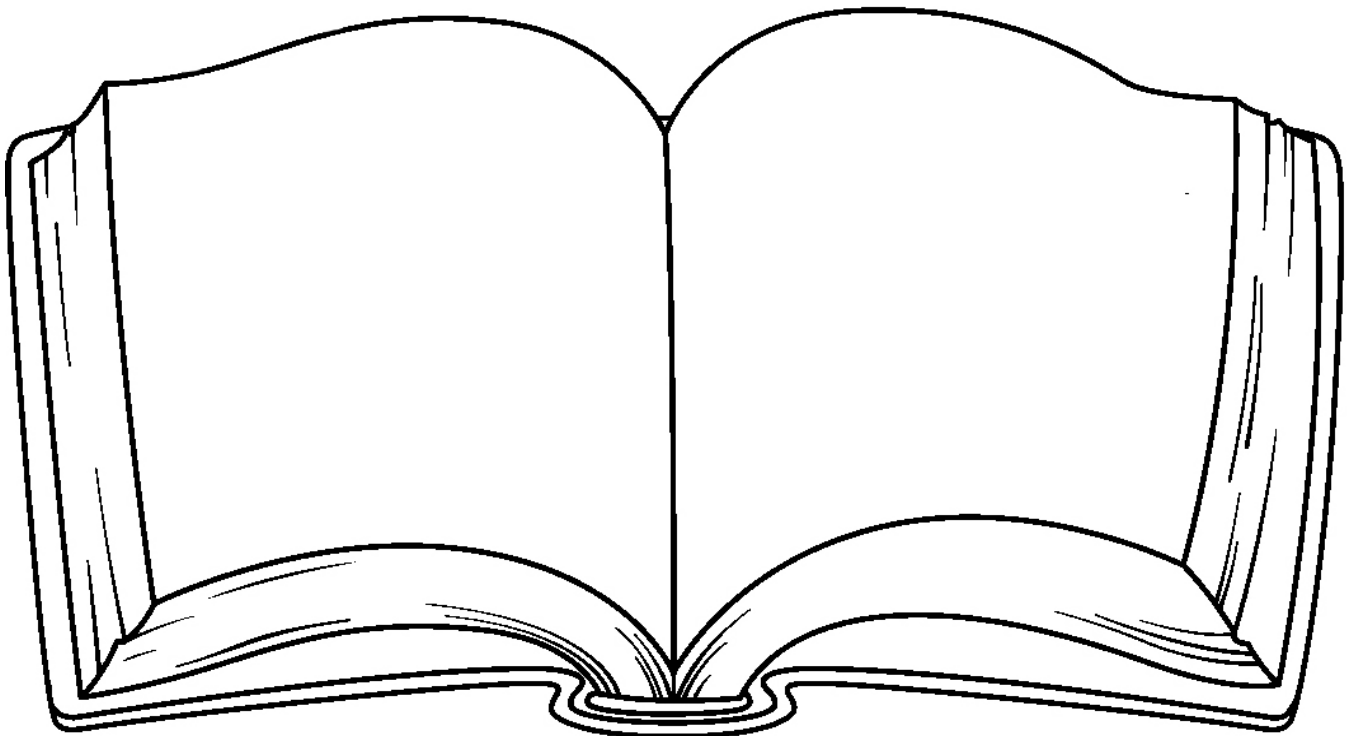

Elabora un certificado de reconocimiento a tu familia por la práctica de virtudes.



Comenta con tus compañeros por qué elegiste esta virtud de tu familia.

.....

.....

.....

Mi familia, mi comunidad más cercana

MÓDULO 2

REFUERZO ESCOLAR

DÍA 17

Escribe los nombres de las personas que se te piden a continuación. Recuerda que los nombres inician con mayúscula. Escribe una virtud o cualidad que cada uno tenga.

PERSONA	CUALIDAD
Mamá	
Papá	
Hermano	
Abuelo	
Prima	
Primo	

¿Cuál es la cualidad que más admiras?

.....

Recorta de periódicos o revistas los nombres de personas que inicien con la misma letra de los que has escrito. Pégalos en el recuadro siguiente.



Lee con atención la siguiente fábula:

El León y el Ratón

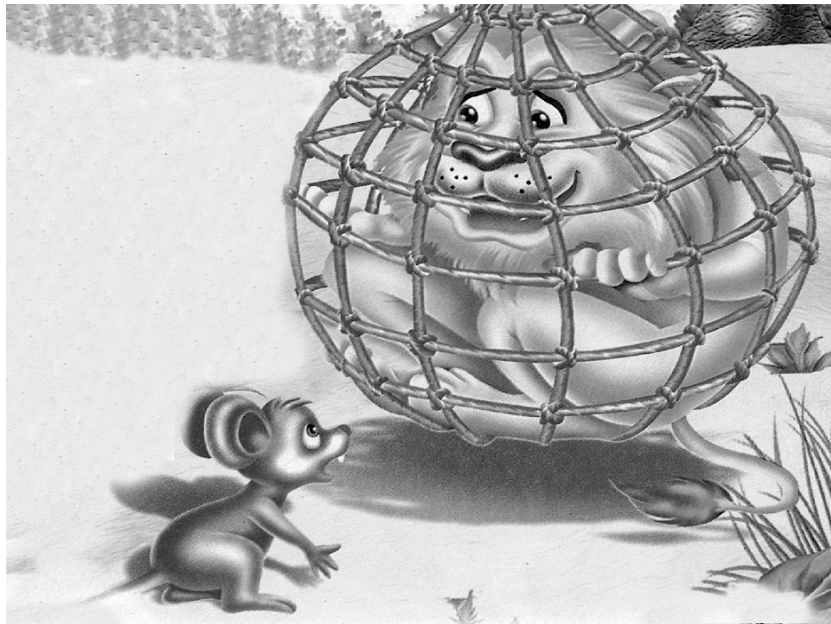

Unos ratoncitos, jugando sin cuidado en un campo, despertaron a un león que dormía al pie de un árbol. La fiera, levantándose de pronto, atrapó entre sus garras al más atrevido de la pandilla de ratoncitos.

El ratoncillo, asustado, prometió al león que si le perdonaba la vida la emplearía en servirlo; y aunque esta promesa lo hizo reír, el león terminó por soltarlo.

Tiempo después, la fiera cayó en las redes que un cazador le había tendido y como, a pesar de su fuerza, no podía librarse, en la selva se oyó su fuerte rugido. El ratoncillo, al oírlo, llegó rápidamente y rompió las redes con sus dientes. De esta manera el pequeño ex prisionero cumplió su promesa y salvó la vida del rey de los animales. El león pensó en el favor que acababa de recibir y prometió ser en adelante más generoso.

Responde las siguientes preguntas:

¿Dónde jugaba el ratoncito?

.....

¿Quién atrapó al ratón?

.....

¿Qué prometió el ratoncito?

.....

¿Cuál fue la respuesta del león?

.....

¿Qué le sucedió al león, tiempo después?

.....

¿Quién ayudó al león?

.....

¿Es fácil cumplir las promesas?

.....



El sapo y la garza³



Había una vez **un sapo** que pasaba el día cazando mosquitos, zancudos y saltamontes para poder alimentarse.

Dicha actividad le marchaba bien porque cuando llegaba a los montes, zona donde se concentraban estos insectos, los capturaba sin ningún problema.

Un día **el sapo** fue a realizar su labor cotidiana a orillas del río y allí encontró a una triste y desconsolada garza que al parecer pasaba una realidad contraria a él. Entonces el anfibio se compadece de ella diciéndole:

-¿Qué te pasa amiga garza?

-¡Ah, amigo sapo! – respondió-. Si supieras que en lo que va del día no he podido cazar ningún pez y ahora tengo mucha hambre...

Entonces el sapo se ofreció voluntariamente a apoyar al ave y se le ocurrió una idea: aventar presas a la corriente y apenas aparecieran los peces, ellos actuarían de inmediato. **La garza** aceptó dicho plan, pero cuando lo realizaron no tuvo mucho éxito. En ese momento solo cazaron uno que no fue suficiente para su paladar.

3. Cuentos infantiles con moraleja. Cuentos infantiles educativos

Pese a esto, seguían insistiendo e insistiendo, y siempre obtenían el mínimo resultado. En un último intento, **el sapo** optó por zambullirse en lo más profundo del río, donde ahuyentaba a los peces de esta forma. La suerte fue su mejor aliado porque se amontonaron en dicho lugar un sinnúmero de fauna fluvial. Así la garza decidió entrar a nadar por el manso caudal en donde consumió cuanto pez se le cruzara y una vez que había llenado su buche, el ave avisó al sapo diciéndole.

-¡Hasta aquí, no más. Los dos salieron del agua y se dirigieron hacia una choza.

Allí **la garza** tuvo palabras de agradecimiento hacia **el sapo**, por su notable colaboración de la cual salió beneficiada, y le dijo:

-¿Cómo pagaré tu generosidad?

Y el anfibio recibió el aprecio con humildad respondiendo:

-¿Cuánto más satisfecho me siento yo dando que recibiendo?

Así **el sapo** demostró que cuando uno hace un favor, no debemos pedir nada a cambio, como hizo él con **la garza** y le cambió el rostro de nostalgia por el de felicidad. **Ambos personajes** se despidieron dándose un fuerte abrazo.

Autor: Luis David Gamonal Suárez, escritor peruano.

REFLEXIONA:

¿En qué se parece el generoso sapo a algún miembro de tu familia?

La Gran Carrera de Zapatillas⁴

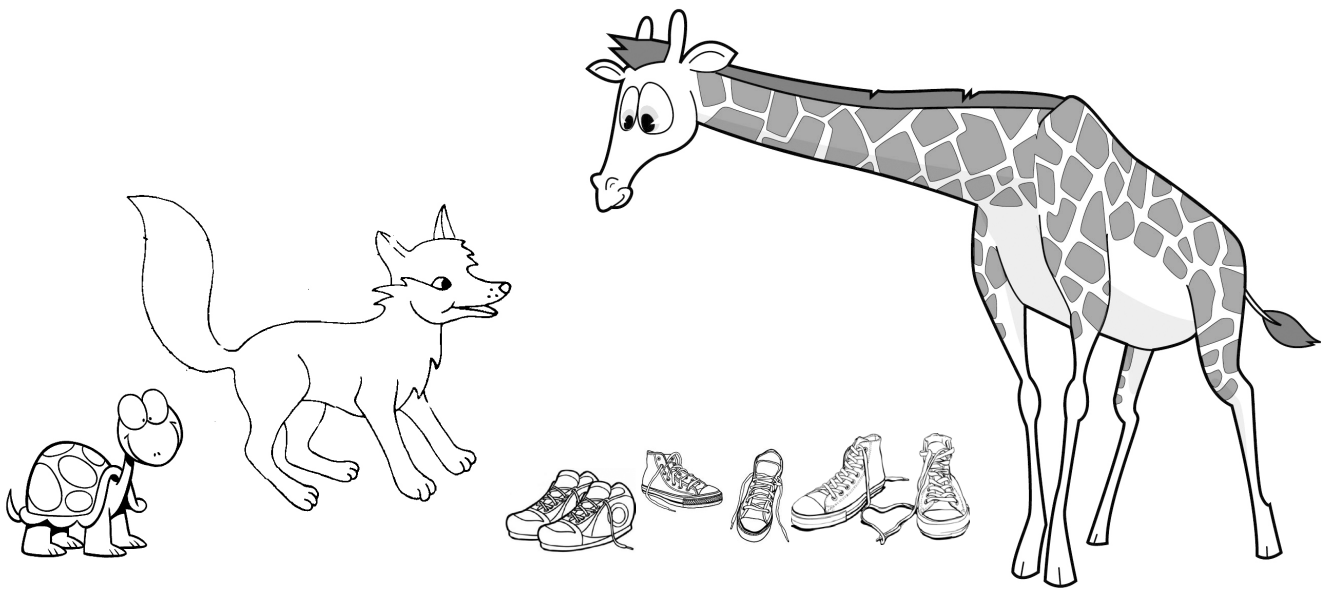

Había llegado por fin el gran día. Todos los animales del bosque se levantaron temprano porque ¡era el día de la gran carrera de zapatillas! A las nueve ya estaban todos reunidos junto al lago.

También estaba la jirafa, la más alta y hermosa del bosque. Pero era tan presumida que no quería ser amiga de los demás animales.

Ja, ja, ja, ja, se reía de la tortuga que era tan bajita y tan lenta.

Jo, jo, jo, jo, se reía del rinoceronte que era tan gordo.

Je, je, je, je, se reía del elefante por su trompa tan larga.

Y entonces, llegó la hora de la partida.

El zorro llevaba unas zapatillas a rayas amarillas y rojas. La cebra, unas rosadas con moños muy grandes. El mono llevaba unas zapatillas verdes con lunares anaranjados.

4. <http://www.guiainfantil.com/1210/cuento-infantil-carrera-de-zapatillas.html>

La tortuga se puso unas zapatillas blancas como las nubes. Y cuando estaban a punto de comenzar la carrera, la jirafa se puso a llorar desesperada.

Es que era tan alta, que ¡no podía atarse los cordones de sus zapatillas!

- Ahhh, ahhhh, ¡qué alguien me ayude! - gritó la jirafa.

Y todos los animales se quedaron mirándola. Pero el zorro fue a hablar con ella y le dijo:

- Tú te reías de los demás animales porque eran diferentes. Es cierto, todos somos diferentes, pero todos tenemos algo bueno y todos podemos ser amigos y ayudarnos cuando lo necesitamos.

Entonces la jirafa pidió perdón a todos por haberse reído de ellos. Y vinieron las hormigas, que rápidamente treparon por sus zapatillas para atarle los cordones.

Y por fin se pusieron todos los animales en la línea de partida. En sus marcas, preparados, listos, ¡YA!

Cuando terminó la carrera, todos festejaron porque habían ganado una nueva amiga que además había aprendido lo que significaba la amistad.

Colorín, colorón, si quieres tener muchos amigos, acéptalos como son.

Cuento de Alejandra Bernardis Alcain (Argentina)

REFLEXIONA:

1. ¿Cuándo conoces a una persona por primera vez, cómo debes comportarte?
2. ¿Qué comportamientos hacen que una persona se sienta cómoda alrededor tuyo?
3. ¿Cómo se sienten las personas cuando son objeto de burlas?

CARTILLA DEL PARTICIPANTE

PECES

El ambiente que me rodea

MÓDULO 3



- Pon un gancho en las actividades que realizan en tu casa para mantener la limpieza y el orden de la casa.

1. Lavar la ropa y guardarla	6. Recoger los juguetes
2. Barrer y trapear	7. Limpiar los baños
3. Botar la basura	8. Desinfectar la casa
4. Tender la cama	9. Guardar mis útiles escolares
5. Lavar los utensilios, platos, vasos y ollas.	

- ¿Qué otras actividades hace tu familia para mantener el orden y aseo en tu casa?
 - 1.
 - 2.
 - 3.

- Pon un gancho en las actividades que realiza tu familia para mantener el orden y la limpieza alrededor de tu casa: patio, huerto, vereda frente a tu casa.
 - 1. Quitar la maleza y cortar la grama
 - 2. Recoger papeles y basura
 - 3. Recoger los desperdicios de las mascotas y otros animales
 - 4. Mantener limpio el corral de los animales
 - 5. Usar fertilizantes y productos orgánicos para el control de plagas.

- ¿Qué otras actividades hace tu familia para mantener el orden y aseo alrededor de tu casa?
 -
 -
 -

- Pon una estrella en las que tú puedes colaborar.

Identifica el lugar donde vives.

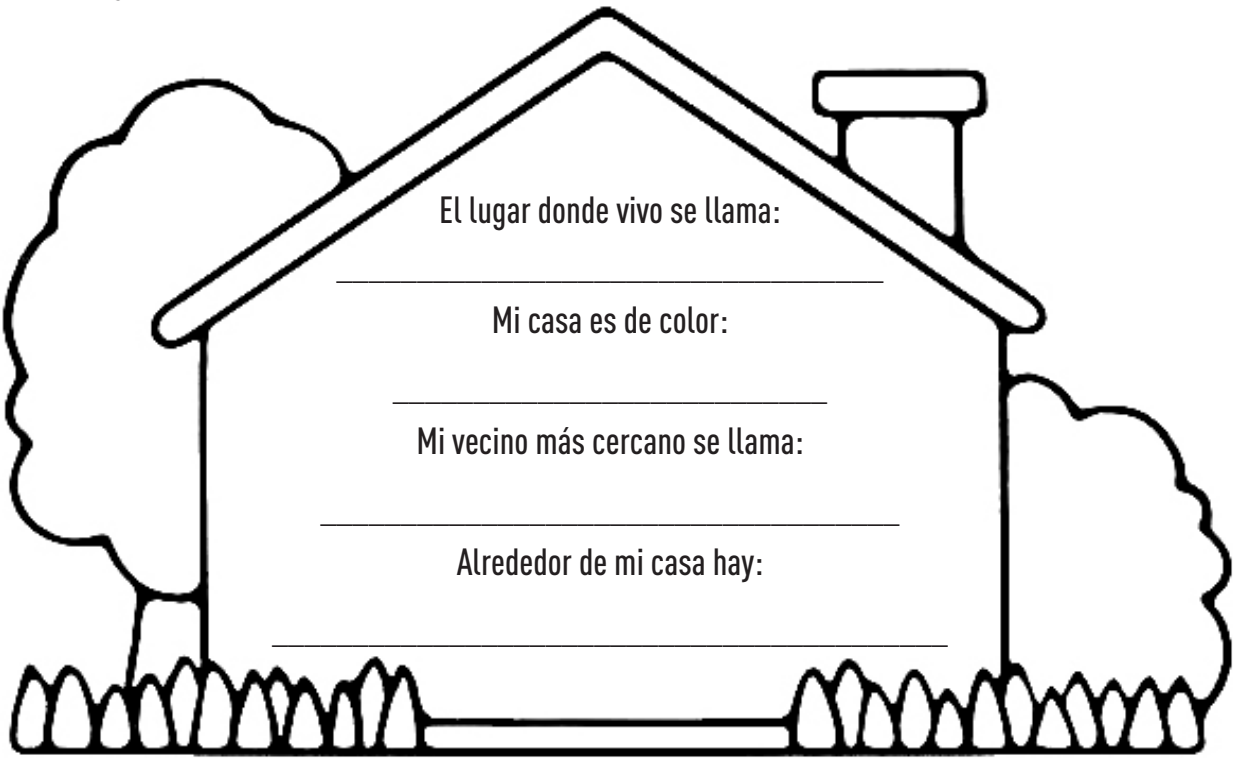

Comenta con tus compañeros cómo es el lugar donde vives y qué cosas hay alrededor.

Dibuja lo que dijiste que hay alrededor de tu casa.



Las preguntas son llamadas “**oraciones interrogativas**”. Las oraciones interrogativas se escriben con signos de interrogación.

Recorta de revistas y periódicos 5 oraciones interrogativas y pégalas en el cuadro.

1.
2.
3.
4.
5.

Escribe las 3 preguntas que puedes hacerle a una persona que conoces por primera vez:

1.
2.
3.

Encierra en un círculo las oraciones interrogativas:

¿Cuántos años tienes?

Yo vivo lejos de mi escuela

¿Terminaste de ordenar tus materiales de trabajo?

El ambiente que me rodea

MÓDULO 3

CRECIMIENTO PERSONAL

DÍA 3

Busca la frase escondida en la siguiente sopa de letras:

A	S	D	F	G	H	J	K	L	P	O	I	U	Y	T	R	E	W	Q	Q
M	N	B	V	C	X	Z	A	S	D	F	G	H	J	K	L	Ñ	P	O	I
U	Y	T	T	R	E	W	Q	A	S	D	F	G	H	J	K	L	V	X	A
L	A	C	O	M	U	N	I	D	A	D	M	A	S	L	I	M	P	I	A
N	O	E	S	L	A	Q	U	E	M	A	S	S	E	L	I	M	P	I	A
S	I	N	O	L	A	Q	U	E	M	E	N	O	S	S	E	E	N	S	U
C	I	A	Q	W	E	R	T	Y	U	I	O	P	Ñ	L	K	J	H	G	F
D	S	A	Z	X	C	V	B	N	M	L	P	O	I	U	Y	T	R	E	A
A	S	D	F	G	H	J	K	L	O	I	U	Y	T	R	E	W	Q	Z	X
C	V	B	N	M	K	I	O	I	U	T	R	E	W	A	Z	S	D	C	F

Escribe la frase escondida que descubriste:

.....

.....

.....

.....

.....

Lee la historia y subraya de colores los adjetivos.

Pedrito y la Tortuga

Pedrito vivía en la pequeña comunidad de Palo Alto. Pedrito es un niño alegre y bromista.

Un caluroso día del mes de abril, Pedrito decidió ir a bañarse al caudaloso río. Tomó su sombrero azul, preparó su mochila azul y se alejó rápido y contento. Cuando llegó al río, se sentó a descansar bajo la refrescante sombra de un árbol. En ese momento vio cerca de él una pequeña tortuga que caminaba muy despacio entre las oscuras plantas.

Pedrito la agarró emocionado y regresó a su casa con el curioso animalito.

¿Qué hace Pedrito cuando ve la tortuga?

.....

.....

.....

.....

.....

.....

.....

.....

.....

.....



Agrega 5 adjetivos a cada frase.

1. Una tortuga puede ser: _____
2. El río puede ser: _____
3. Un día puede ser: _____

¡Vivo en un ambiente muy especial!

Dibuja la comunidad donde vives.



Escribe lo que más te gusta de vivir allí.

.....

.....

.....

Escribe algo que puedes hacer para mejorar tu comunidad.

.....

.....

.....



El ambiente que me rodea

MÓDULO 3

CRECIMIENTO PERSONAL. RECURSOS NATURALES

DÍA 5

¿Cuáles recursos naturales hay en tu comunidad?

.....
.....
.....
.....

¿Qué uso dan las personas a esos recursos?

.....
.....
.....
.....

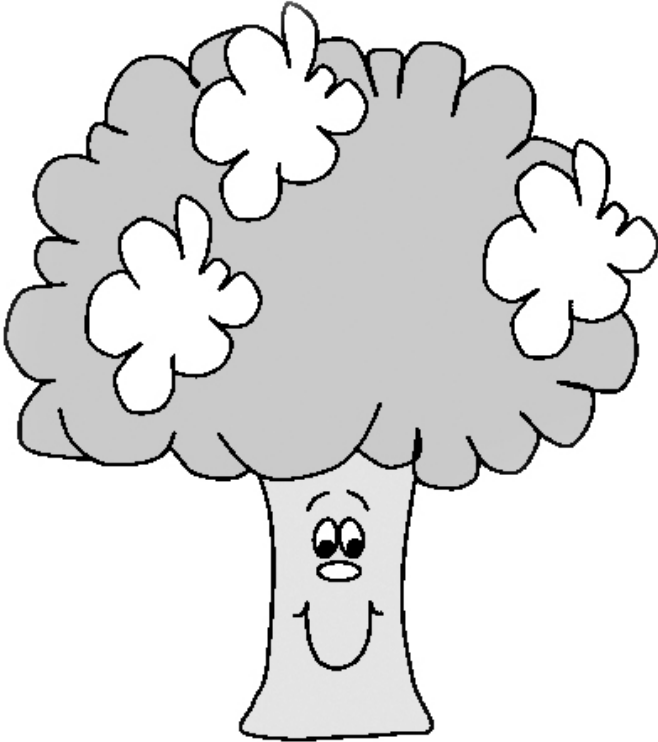

Dibuja estos recursos naturales.

[Large empty rounded rectangle for drawing]

El ambiente que me rodea

MÓDULO 3

REFUERZO ESCOLAR

DÍA 5

Recuerda que describir es “**pintar con palabras**”. Describe el ambiente que rodea tu escuela e indica las cosas que más te gustan.

.....

.....

.....

.....

.....

.....

.....

Describe el ambiente que rodea tu casa.

.....

.....

.....

.....

.....

.....

.....

Escribe **3 adjetivos** y **3 verbos** que utilizaste en la descripción.

ADJETIVOS	VERBOS



El ambiente que me rodea

MÓDULO 3

CRECIMIENTO PERSONAL. PROTEJO EL MEDIO AMBIENTE

DÍA 6

Haz un dibujo de la actividad que realizarías a favor del medio ambiente.

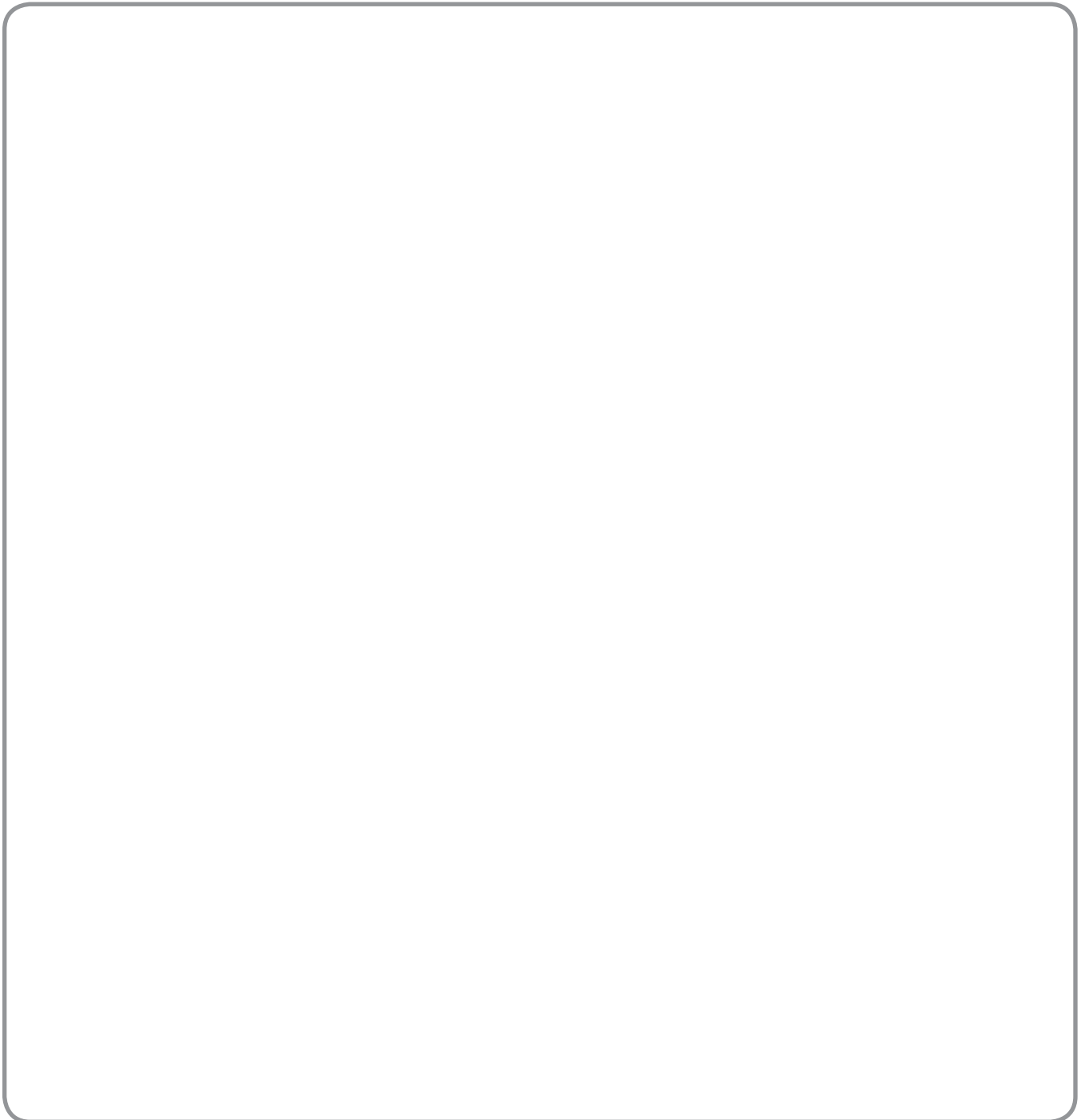

*El ambiente que me rodea***MÓDULO 3****REFUERZO ESCOLAR****DÍA 6**

Escribe los números ordinales

Número	Ordinal	Se escribe
1	1º	Primero
2		
3		
4		
5		
6		
7		
8		
9		
10		

Dibuja 10 niños en una fila e indica cuál es el primero, el quinto y el octavo en la fila.

Busca los siguientes mensajes en la sopa de letras:

- No desperdiciemos luz.
- Cuidemos el ambiente.
- No desperdiciemos agua.
- No arrojemos basuras.
- Cuidemos las plantas.



N	O	D	E	S	P	E	R	D	I	C	I	E	M	O	S	L	U	Z	Y
Q	W	E	R	T	Y	U	I	O	P	A	S	D	F	G	H	J	K	L	Ñ
C	U	I	D	E	M	O	S	E	L	A	M	B	I	E	N	T	E	A	D
Z	X	C	V	B	N	M	A	S	D	F	G	H	J	K	L	Ñ	Z	X	C
V	B	N	M	Q	W	E	R	T	Y	U	I	I	P	A	S	D	F	G	H
N	O	D	E	S	P	E	R	D	I	C	I	E	M	O	S	A	G	U	A
A	S	D	F	G	H	J	K	L	Ñ	Z	X	C	V	B	N	M	A	S	E
N	O	A	R	R	O	J	E	M	O	S	B	A	S	U	R	A	S	X	E
W	E	F	T	B	Y	U	H	J	K	I	O	O	L	F	V	D	A	A	A
C	U	I	D	E	M	O	S	L	A	S	P	L	A	N	T	A	S	E	I
A	S	D	F	G	H	J	K	L	Ñ	Z	X	C	V	B	N	M	Y	R	T

El ambiente que me rodea

MÓDULO 3

REFUERZO ESCOLAR

DÍA 7

1. Observa la imagen del medio ambiente o el ambiente que te rodea, y clasifica en el siguiente cuadro los seres vivos y no vivos que aparecen:



Seres Vivos	Seres no vivos

Haz un dibujo de los siguientes seres de la naturaleza. Subraya con color verde los seres vivos y con azul los no vivos.

Sapo	piedra	flores	carro
------	--------	--------	-------

El ambiente que me rodea

MÓDULO 3

CRECIMIENTO PERSONAL. ITINERARIO DE PASEO

DÍA 8

Imagínate que vas a organizar un paseo con tus compañeros. En grupo escoge el lugar donde quieren ir. Prepara la ruta para llegar a ese lugar e indica los lugares por los cuales pasarás.

El lugar que visitaremos se llama:

.....

Dibuja como se imaginan el lugar que visitarán.

La ruta que seguiremos para llegar a ese lugar es el siguiente:

Salimos de

Pasamos por

Llegamos a

El ambiente que me rodea

MÓDULO 3

REFUERZO ESCOLAR

DÍA 8

Comenta con tus compañeros de qué manera colaboras para cuidar el ambiente.
Haz una lista de otras actividades que puedes hacer para proteger el ambiente.

.....

.....

.....

.....

.....

Haz un dibujo de una de las cosas que puedes hacer para proteger el ambiente.



El ambiente que me rodea

MÓDULO 3

REFUERZO ESCOLAR

DÍA 9

¿Qué te gustaría ser cuando seas grande? Explica por qué y dibuja esa ocupación.

Me gustaría ser

.....

Porque

.....

.....

.....

.....

.....

.....

.....

Dibujo

Dibuja 2 ó 3 ocupaciones que hay en tu comunidad.



El ambiente que me rodea

MÓDULO 3

CRECIMIENTO PERSONAL. MEJORANDO MI COMUNIDAD

DÍA 10

Dibuja tu comunidad. Comparte con tus compañeros y compañeras 3 cosas que podrían mejorar en tu comunidad.

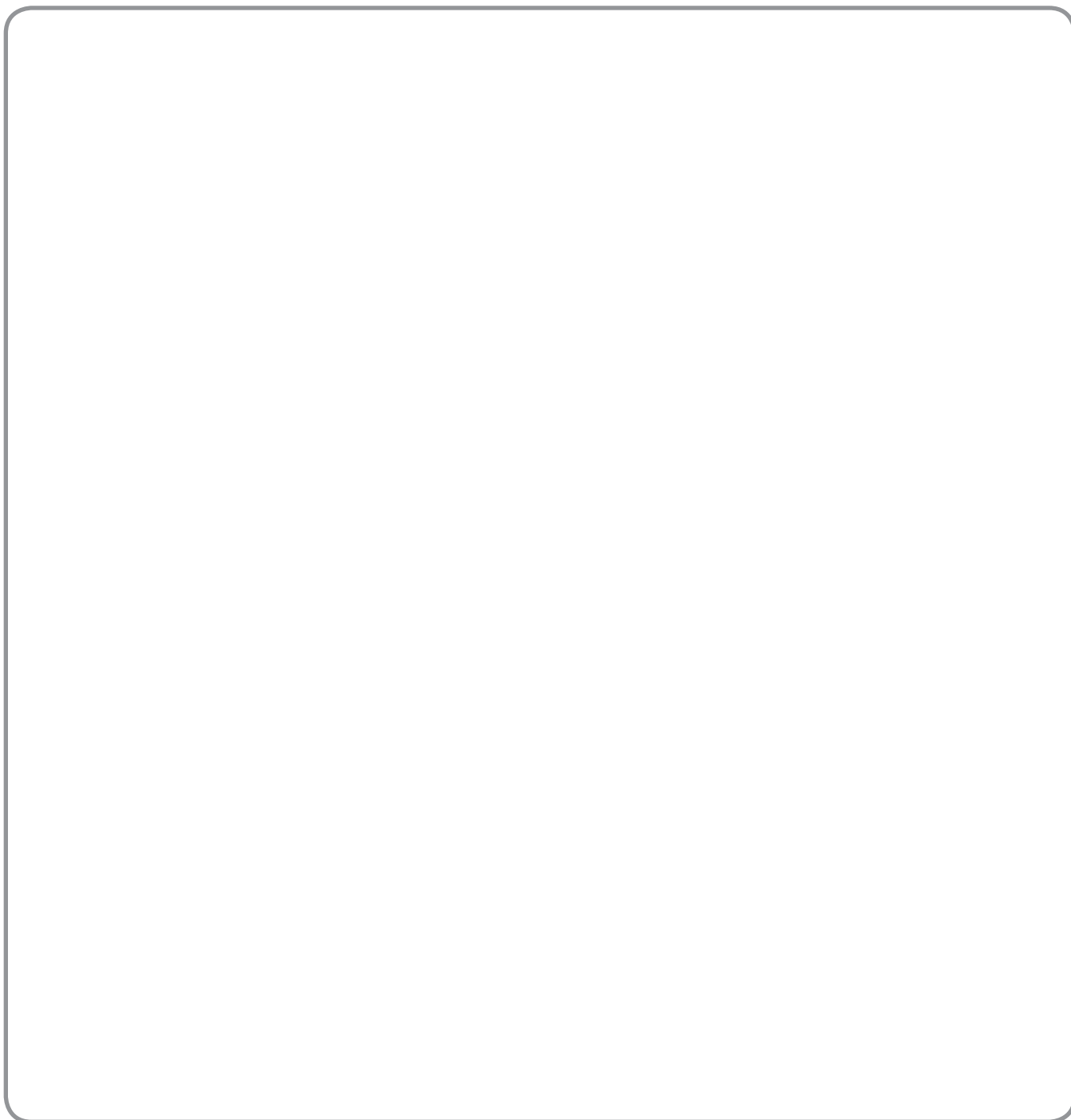

El ambiente que me rodea

MÓDULO 3

REFUERZO ESCOLAR

DÍA 10

Dibuja una comunidad que conozcas mejorando al menos tres cosas.

Esta es la comunidad o Ciudad de: _____

1. Explica qué cosas pueden mejorar en esa comunidad.

.....

.....

.....

.....

.....

Subraya con rojo las palabras que se escriban con la letra **(C)**.

Aprende el Himno a la Verdad.



Himno a la Verdad

No digamos jamás la mentira,
No engañemos a nuestros papás,
que no hay cosa más bella de un niño
cuando sabe decir la verdad.

Respetemos a nuestros mayores
ocultarle una falta es error;
la verdad es la cosa más bella;
donde está la verdad está Dios.

Letra: Ramón Emilio Jiménez

Música: Ramón Echavarría

Dibuja un ejemplo de cuando debemos decir la verdad aunque nos preocupe hacerlo.

Comenta con tus compañeros el dibujo que has realizado.

Escoge los compromisos para cuidar el medio ambiente que creas que son importantes. Pon un gancho a su lado.

- ___ Cuidar las plantas.
- ___ No ensuciar el agua.
- ___ No botar basura en los ríos, lagos o mares.
- ___ Colocar basura en un basurero.
- ___ Cuidar a mis mascotas y recoger sus desperdicios.



Copia 3 a los que tú te puedas comprometer. Puedes cambiar estos compromisos por otros que te parezcan más importantes.

1.
.....
2.
.....
3.
.....

Completa la numeración contando de 2 en 2

□ — □ — □ — □ — 10 — □ — □ — □ — □ — □

Completa la numeración contando de 3 en 3

□ — □ — 9 — □ — □ — □ — □ — □ — □ — □

Escribe los números que hacen falta para completar esta línea



Escribe el número que va antes y el número que va después.

_____ 9 _____ 12 _____

_____ 20 _____ 10 _____

_____ 14 _____ 31 _____



El ambiente que me rodea

MÓDULO 3

REFUERZO ESCOLAR

DÍA 13

Encierra en un círculo todas las palabras que se relacionan con la columna de la izquierda

Mona	Monita	mono	marco	monería
árbol	Arbolito	flor	mata	arboleda
cantar	Cantaban	bonito	caminito	cantares
vestido	Verde	vestidito	pantalón	vestir
carro	Caminito	corro	carrito	carroza

Agrupar por familia las siguientes palabras:

- marinero
- Tierra
- mar
- niño
- pastelero
- territorio
- pastel
- niñera
- pasta
- submarino
- niño
- pastelería
- altamar
- extraterrestre

Construye familias de palabras.

Flor	

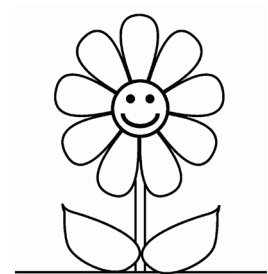

Árbol	



Marca con una **X** según corresponda:

En la columna 😊 marca las cosas que favorecen la conservación del agua.

En la columna ☹️ marca las cosas que no favorecen la conservación del agua.

Comportamientos	😊	☹️
Dejar correr el agua mientras nos cepillamos los dientes.		
Cerrar la llave mientras nos enjabonamos en el baño.		
Botar basura en la playa y en los ríos.		
Lavar la ropa en el río.		
Limpiar la casa dejando correr el agua de la manguera.		



Encierra en un círculo las palabras en plural:



Une con una línea el plural de cada palabra:

- | | |
|-------------|---------------|
| amistad | niños |
| celebración | canciones |
| niño | ríos |
| ciudad | amistades |
| canción | celebraciones |
| río | ciudades |



Recuerda
 Las palabras en singular indican una sola cosa, mientras que en plural indican varias cosas.

Recorta y pega objetos que representen el plural y escribe la palabra en plural



Escribe tres cosas que debemos hacer para hacer buen uso el agua.

1.
2.
3.

Escoge una de tus ideas y realiza un dibujo

Resuelve los siguientes problemas.

Tengo un florero con 8 flores. Le regalo 2 a un compañero. ¿Cuántas flores me quedan?
Dibuja tu solución al problema.



Tengo una caja con 12 lápices de colores. Le presto 6 a mi hermanita. ¿Cuántos lápices de colores quedan dentro de la caja. **Dibuja tu solución al problema.**

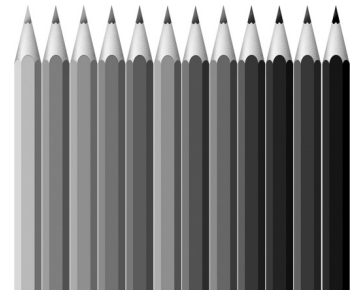

¿Qué harías para solucionar el siguiente problema? Piensa y comparte tus ideas con tus compañeros y compañeras. La maestra tiene una bolsa con 500 pastillas. Ella nos reparte las pastillas de manera que a todos nos toque la misma cantidad. ¿Cuántas pastillas tendría cada uno? ¿Qué harías con las que sobraron? ¿Sobraría alguna?



Lee con atención la siguiente lectura:

El Honrado Leñador

Había una vez un pobre leñador que regresaba a su casa después de una jornada de duro trabajo. Al cruzar un puentecillo sobre el río, se le cayó el hacha al agua. Entonces empezó a lamentarse tristemente: “¿Cómo me ganaré la vida ahora que no tengo hacha?” Al instante ¡oh, maravilla! Una bella hada apareció sobre las aguas y dijo al leñador: “Espera, buen hombre: traeré tu hacha”.

Se hundió en la corriente y poco después reapareció con un hacha de oro entre las manos. El leñador dijo que aquella no era la suya. Por segunda vez se sumergió la hada, para reaparecer después con otra hacha de plata. “Tampoco es la mía” dijo el triste leñador.

Por tercera vez el hada buscó bajo el agua. Al reaparecer llevaba un hacha de hierro. “¡Oh gracias, gracias! ¡Esa es la mía!” dijo el emocionado leñador.

Pero, “por tu honradez, yo te regalo las otras dos”, dijo el hada. “Porque tú has preferido la pobreza sobre la mentira y por eso te mereces este premio.”



Después de haber leído la lectura del Honrado Leñador, haz un dibujo que represente lo que te gustó de la historia:

Escribe con tres (3) de tus compañeros un decálogo sobre el Medio Ambiente.



- | | |
|---------|----------|
| 1. | 6. |
| 2. | 7. |
| 3. | 8. |
| 4. | 9. |
| 5. | 10. |

Recuerda que el Decálogo es el conjunto de las 10 cosas más importantes que debemos hacer para conservar el ambiente.

El ambiente que me rodea

MÓDULO 3

REFUERZO ESCOLAR

DÍA 17

En tu opinión, cuál es el recurso natural más importante. ¿Por qué crees eso?

.....

.....

.....

Dibuja tres acciones que dañan ese recurso natural.



Dibuja una de las cosas que tú debes hacer para conservar el ambiente.



Piensa en cosas que empiezan con la letra **F**. Describe para lo que sirven estas cosas y agrega una cualidad.

Nombre de las cosas con F Ejemplo: Fruta	Describe para qué sirven y una cualidad. Ejemplo: Es jugosa, es alimento.

CARTILLA DEL PARTICIPANTE

PECES

Cuido mi salud

MÓDULO 4



Haz un dibujo de tu cuerpo.

Escribe el nombre de las partes de tu cuerpo y señálos con una flecha.

Lee las palabras en la columna y traza una raya desde la palabra hasta la parte del cuerpo. Usa el color azul.
Luego traza una raya de las palabras de movimiento a la parte del cuerpo que puede hacer ese movimiento. Usa el color rojo.

Nombres o Sustantivos

- Cabeza
- cuello
- hombros
- tronco
- brazo
- mano
- dedos
- genitales
- pierna
- rodilla
- pie
- talón

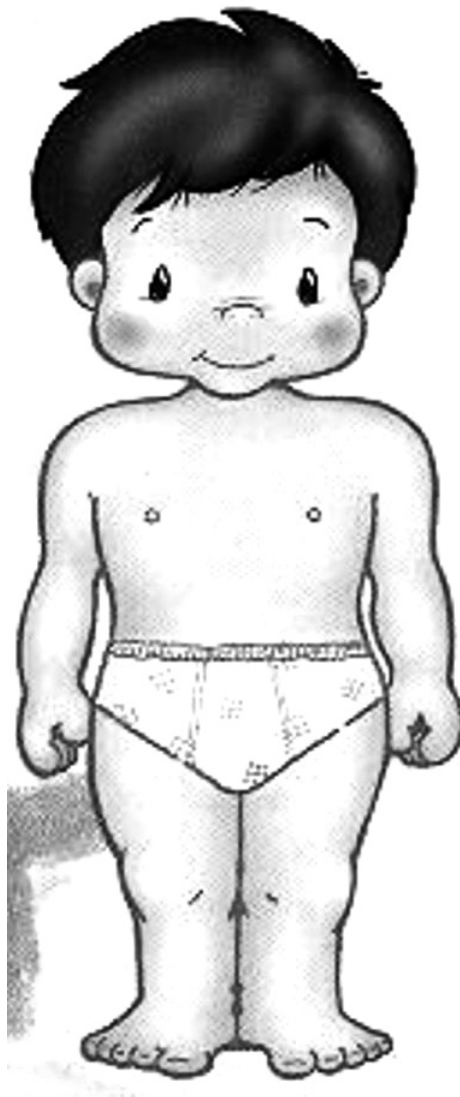

Verbos o Movimientos

- Virar
- apañar
- abrazar
- agarrar lápiz
- sentar
- correr
- doblar
- patear
- caminar

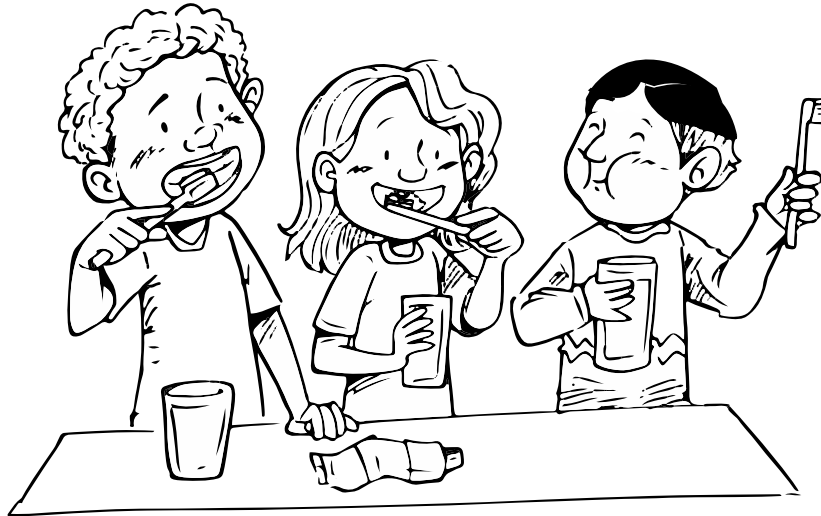

Si a viejo con dientes
deseas llegar
escucha el consejo
que te quieren dar
sabios cocodrilos de Madagascar
del Nilo y del Congo
del África Austral

Responde las siguientes preguntas:

1. ¿Por qué es importante cepillar los dientes después de cada comida?

.....

.....

2. ¿Cuántas veces al día es necesario cepillarse los dientes?

.....

.....

3. ¿Qué puede pasar si no te cepillas los dientes después de cada comida?

.....

.....

4. ¿Qué hace el dentista?

.....

.....

Higiene personal es todo lo que haces para mantener tu cuerpo limpio.

Haz una lista de cinco (5) actividades que realizas para mantener tu higiene personal

1.
2.
3.
4.
5.

Dibújate realizando una de las actividades que haces para mantener tu higiene personal.



Recuerda que las palabras se dividen en sílabas.

Cada palabra tiene una sílaba que suena más fuerte que las demás, a esta se le llama sílaba tónica.

Divide en sílaba las siguientes palabras y encierra en un círculo la sílaba tónica de cada una.

Ejemplo:

Palabra	División en sílabas
camión	ca- mión

Ahora hazlo tú.

Palabras	División en sílabas
Saludable	
Cepillo	
Peine	
Esponja	
Jabón	
Letrina	
Cabello	

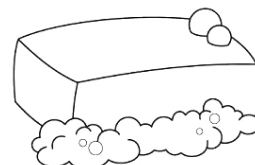
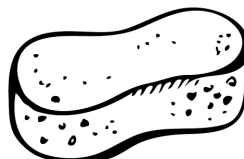
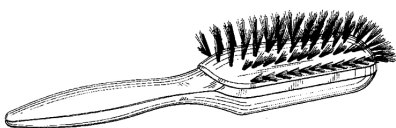

Escribe debajo de cada parte de la casa, lo que haces para cuidarla y mantenerla limpia.

La sala



.....
.....

El baño



.....
.....

Tu habitación



.....
.....

La cocina

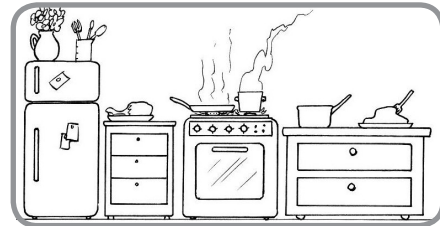

.....
.....

Escucha con atención el texto que leerá tu maestro.

El Zapatero y sus Remedios

Había un zapatero que se hacía pasar por médico y a los enfermos les recetaba un remedio preparado con ingredientes fraudulentos. Todos en el pueblo llegaban donde él queriendo sanar sus males porque era el único que preparaba remedios. Todos en el pueblo se sentían preocupados porque no mejoraban y a veces empeoraban con esos remedios.

Un día llegó un sabio rey para investigar por qué la gente enfermaba y no mejoraba su salud. El rey se dio cuenta del engaño del Zapatero y explicó a la gente que solamente los médicos y algunos enfermeros tienen los conocimientos para preparar buenos remedios. El rey prohibió al deshonesto zapatero volver a preparar medicamentos diciéndole "Zapatero, a tus zapatos!"

Desde ese día en adelante, ningún ciudadano volvió a tomar remedios sin consultar a un médico o enfermero preparado.



Luego de escuchar el texto que tu maestro acaba de leer, completa las siguientes oraciones con la palabra correcta.

1. Había un zapatero que se hacía pasar por _____.
2. A los enfermos les recetaba _____.
3. Ninguna persona volvió a tomar medicinas sin consultar un _____.

Identifica el problema del cuento encerrando en un círculo la respuesta.

- El rey les dijo que no tomaran los remedios del zapatero.
- El zapatero no tenía conocimientos para preparar buenos remedios.

Copia del tablero el crucigrama que has hecho con tu maestra.

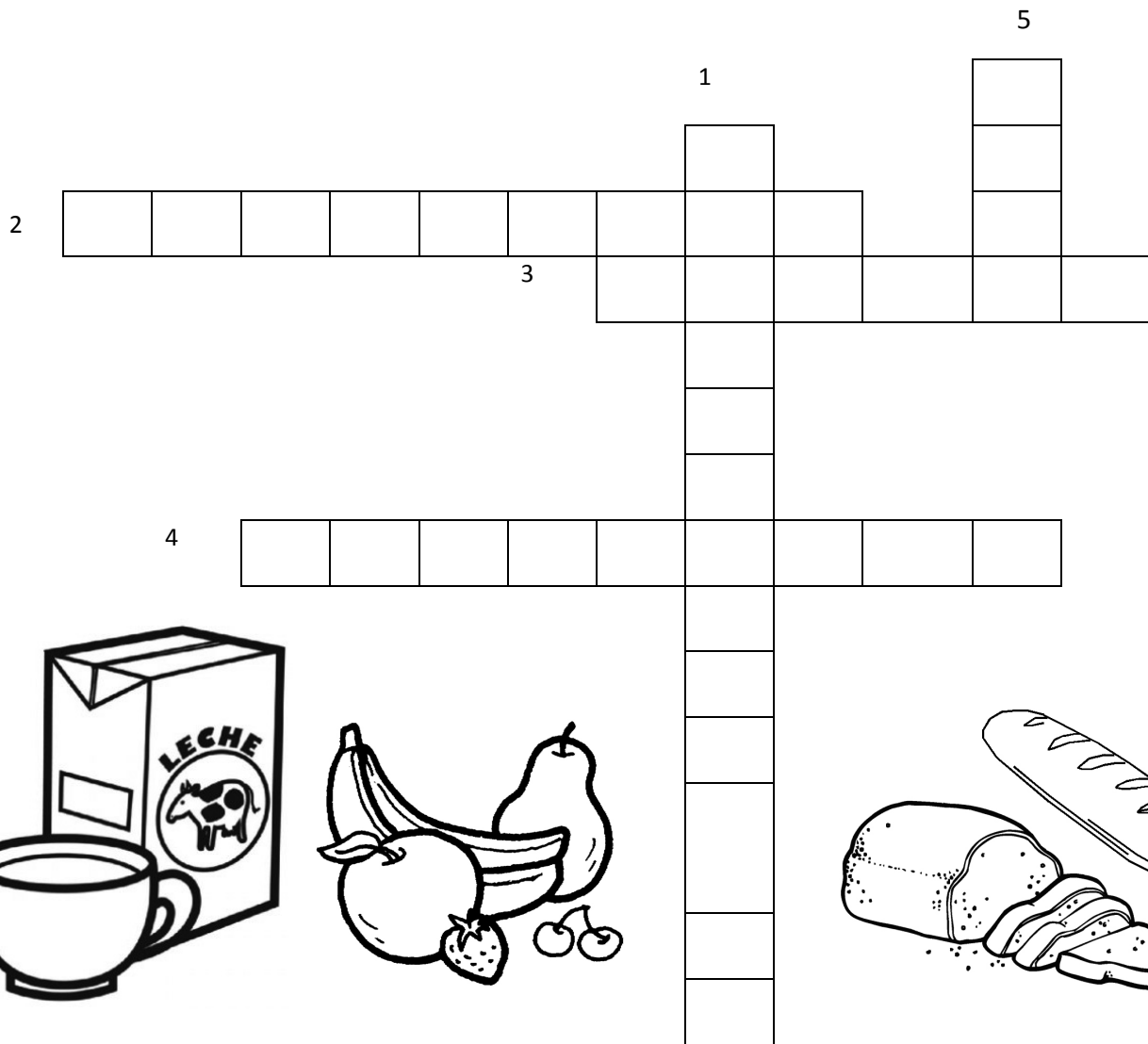

1. Se encuentran en el pan, los cereales, las harinas y los dulces.
2. Las encontramos en los huevos, las carnes, la leche, el queso y el pescado.
3. Son fuente de energía para nuestro cuerpo. Podemos encontrarla en el aceite y la mantequilla.
4. Se encuentran en las frutas y las verduras.
5. Es esencial para que nuestro cuerpo funcione correctamente.

Lea la poesía

La Araña y el Ciempiés

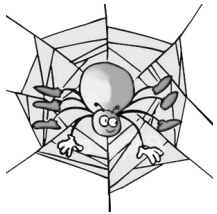

Un buen día se casaron
 Una araña y un ciempiés.
 Y caminan muy juntitos,
 ¡Cuántas patas, cuántos pies!
 Van descalzos, sin zapatos,
 Y es natural, mire usted:
 ¡Con qué dinero calzar,
 Tantas patas tantos pies!
 Y la araña le responde:
 Yo ocho patas y ocho pies.
 Y el ciempiés dice muy triste:
 Yo cien patas, yo cien pies.
 Y se van los dos juntitos,
 descalcitos, ya ve usted,
 caminando y caminando.....
 ¡Cuántas patas, cuántos pies!

Autor: Juan Gelman

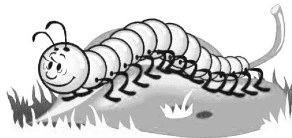

Dibuja la araña, el ciempiés y los hijos de ellos.

¿Cómo llamarías a esa nueva criatura?

.....

¿Dónde viviría?

.....

¿De qué se alimentaría?

.....

¿Cuál sería su enemigo?

.....

Responde las siguientes preguntas:

1. ¿Cuáles son los personajes que aparecen en esta lectura?

.....

2. ¿Cuántas patas o cuántos pies tiene la araña?

.....

3. ¿Cuántas patas o cuántos pies tiene el ciempiés?

.....

Dibuja y elabora un listado de alimentos que usualmente consumes:



.....

.....

.....

.....

.....

Clasifica estos alimentos en dos listas, en una los alimentos saludables y nutritivos y en la otra los que no aportan a una alimentación sana.

ALIMENTOS SALUDABLES	ALIMENTOS POCO SALUDABLES

Escribe el plural y el singular según corresponda y colorea

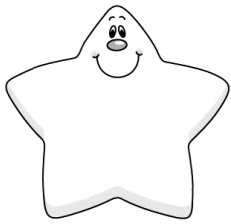

.....

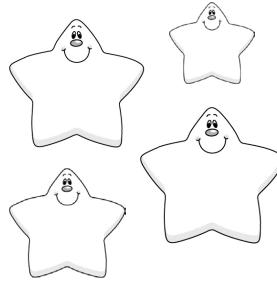

.....



.....

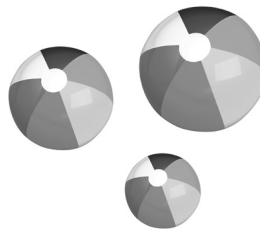

.....



.....

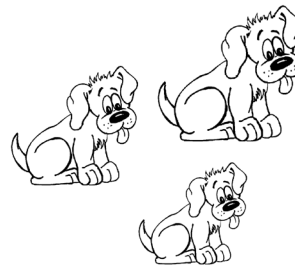

.....

Escribe una oración empleando una palabra en singular.

.....

Escribe una oración empleando un palabra en plural.

.....

Recorta de revistas y periódicos alimentos que sean favorables para tu salud y pégalos en esta hoja.

ALIMENTOS

Investiga el origen de los alimentos que has elegido y clasifícalos en el cuadro.

Origen Animal	Origen Vegetal	Indica por qué son favorables para la salud

Escribe y dibuja nombres de alimentos que se producen de la VACA.



a. ¿Cuáles de estos alimentos comes?

.....

.....

b. ¿Con qué frecuencia los comes?

.....

.....

c. ¿Por qué es importante comer estos alimentos?

.....

.....

Trata de descifrar el siguiente mensaje secreto utilizando la clave.

L H G E E E E E R
 P R M T E E R O
 L U D L E

A	B	C	I	N	S

Después de descifrar el mensaje secreto escríbelo en las siguientes líneas:

.....

.....

.....

.....

.....

.....

Recuerda que las palabras tienen opuestos. A estas palabras se les llama antónimos. Escribe el antónimo de cada una de estas palabras.

Palabra	Antónimo
Alta	
Gordo	
Pequeño	
Mucho	
Feo	

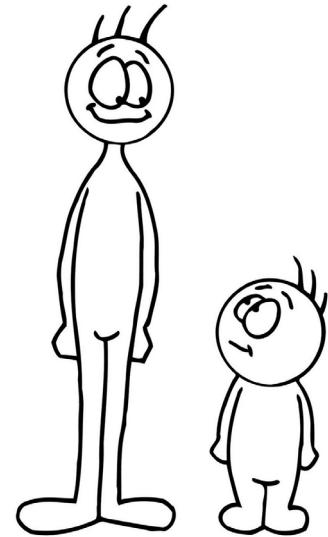

Une con una línea el antónimo que corresponde a cada palabra.

- | | |
|---------|--------|
| Bonito | vacío |
| Pequeño | feo |
| Triste | grande |
| Pesado | oscuro |
| Lleno | largo |
| Claro | feliz |
| Corto | ligero |

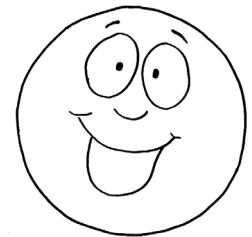
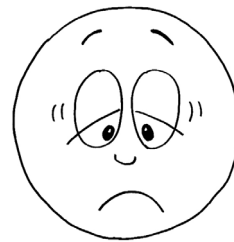

Haga dos oraciones utilizando estas palabras

-
-

Haz una lista de los deportes que conoces.

.....

.....

.....

.....

.....

.....



Encierra en un círculo los que más te gustan o interesan. Dibuja un rectángulo alrededor del que menos te gusta.

Dibújate realizando tu deporte favorito

Lee las siguientes actividades y dibújalas según el orden que las debes hacer.

Comer

Sentarse a la mesa

Llegar a casa

Lavarse las manos

1.

2.

3.

4.

Ordena la rutina de tus actividades diarias desde que te levantas hasta que te acuestas

- | | |
|---------|----------|
| 1. | 7. |
| 2. | 8. |
| 3. | 9. |
| 4. | 10. |
| 5. | 11. |
| 6. | 12. |

Cuido mi salud

MÓDULO 4

CRECIMIENTO PERSONAL. ACTIVO

DÍA 10

Encuentra las siguientes palabras en la sopa de letras: **bailo, camino, salto, corro, jugar, bola, huerto, amigos.**

C	O	J	S	A	M	T	B	A	I	L	O
E	B	c	A	M	I	N	O	Z	E	S	S
D	F	O	H	I	K	M	L	P	T	A	O
R	R	J	U	G	A	R	A	S	O	L	A
C	O	R	R	O	T	I	L	A	S	T	K
A	M	I	A	S	H	U	E	R	T	O	T

Estima y Comprueba

¿Cuántos pasos das del EpC a tu casa?

.....

¿Cuántos pasos das del salón del EpC al baño?

.....

¿Cuántos pasos das de tu casa a la tienda?

.....

¿A qué otros lugares caminas?

.....

¡Practiquemos la división!

1. Si repartes los cepillos de dientes entre 3 amigos ¿cuántos puedes darle a cada uno de tus amigos?



2. Si repartes los jabones entre 4 amigos ¿Cuántos jabones puedes darle a cada uno de tus amigos?

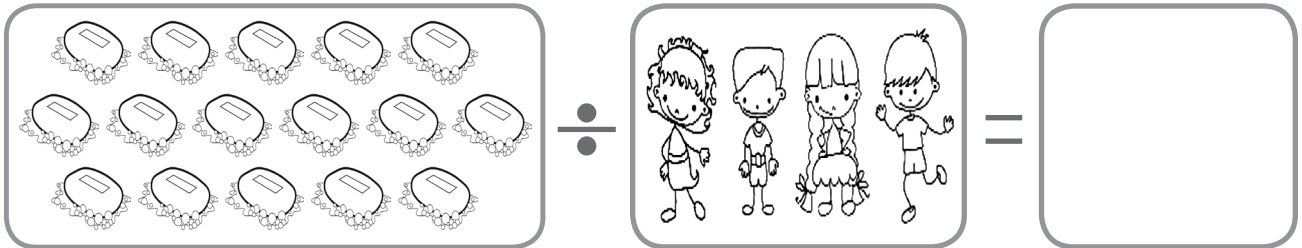

3. Si repartes las naranjas entre 6 amigos ¿Cuántas naranjas puedes darle a cada uno de tus amigos?

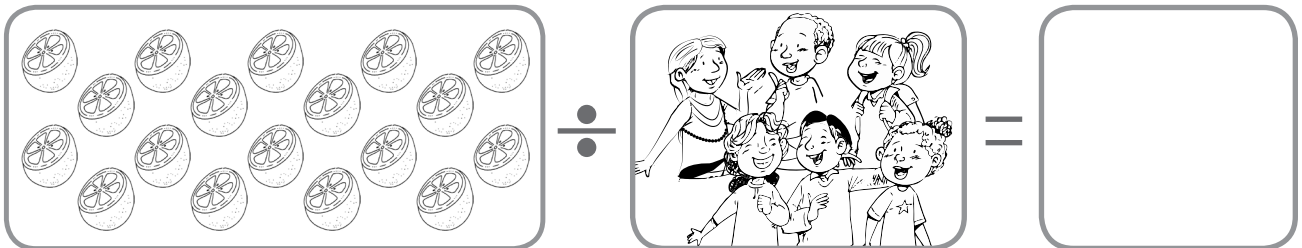

4. Si repartes las zanahorias entre 4 amigos ¿Cuántas zanahorias puedes darle a cada uno de tus amigos?

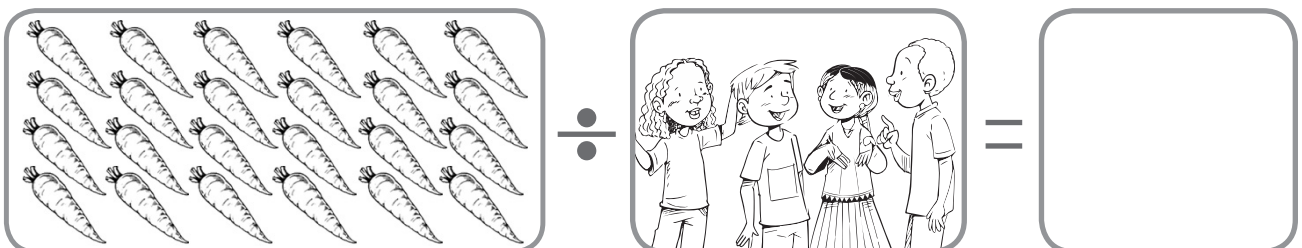

Escribe y dibuja tres actividades que te hacen sentir bien y saludable.

1.



2.



3.

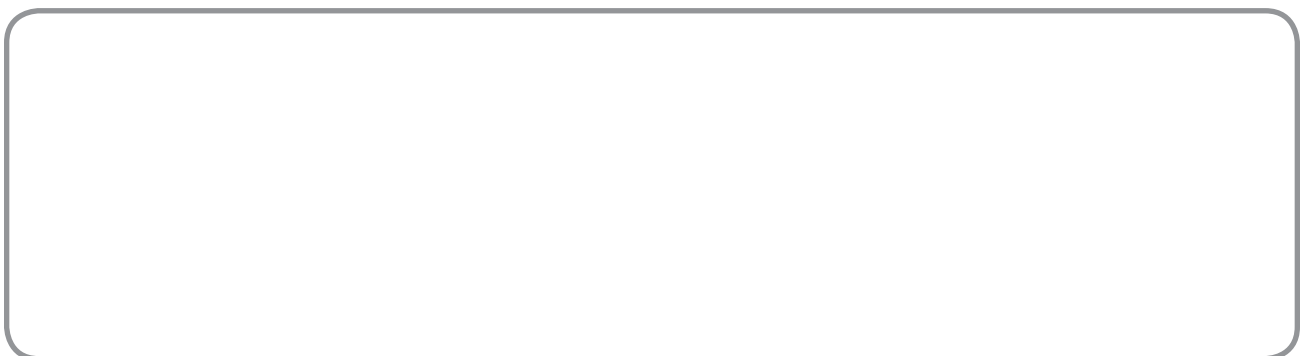

Suma y colorea

46: verde oscuro	39: verde claro	50: anaranjado	71: azul	74: gris
30: rojo	33: amarillo	61: chocolate	105: morado	51: rosado

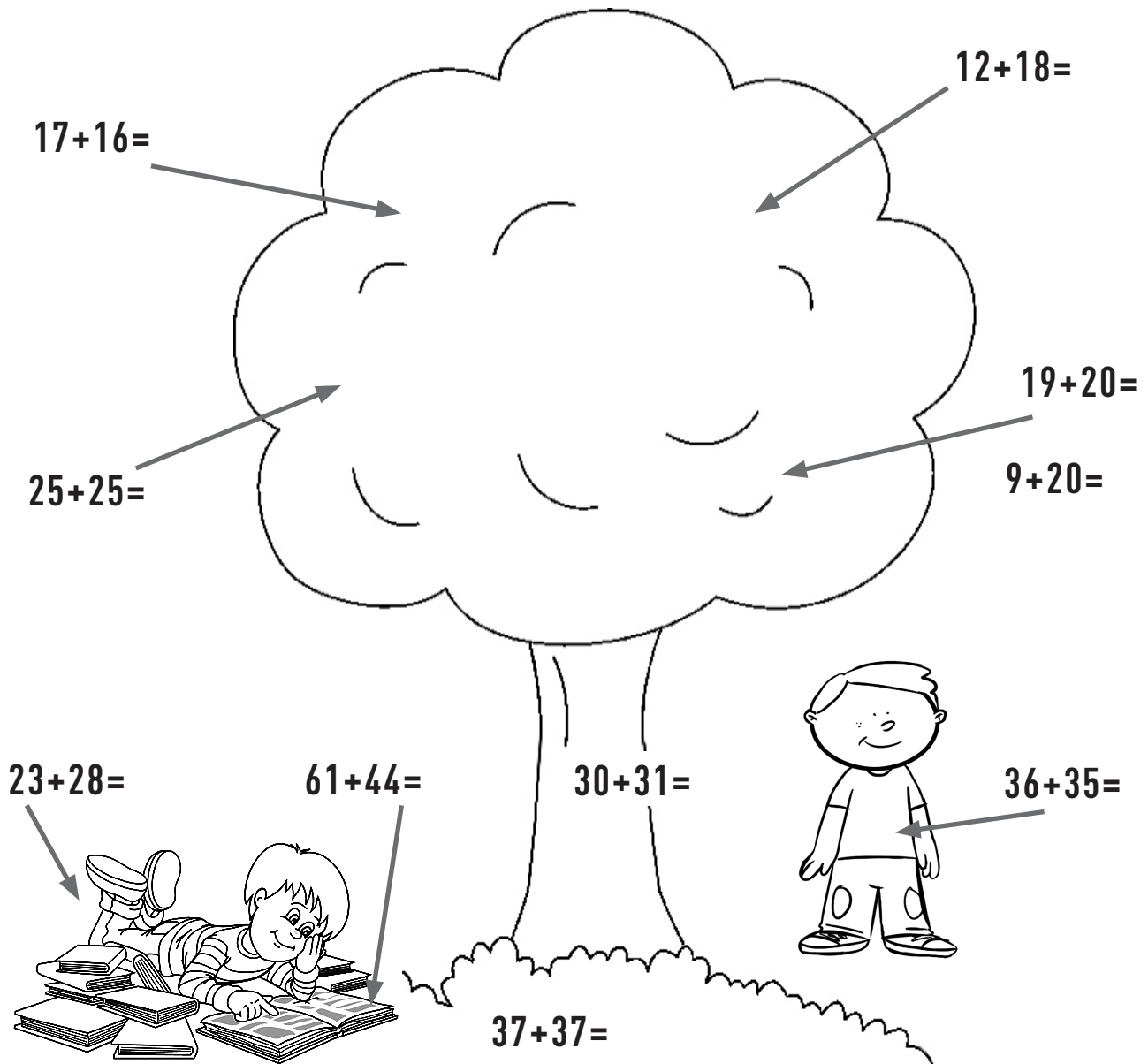

Recuerda que las palabras tienen opuestos, a estas palabras se les llaman antónimos.

Une con una línea el antónimo que corresponde a cada palabra.

- | | |
|---------|--------|
| Bonito | vacío |
| Pequeño | feo |
| Triste | grande |
| Pesado | oscuro |
| Lleno | largo |
| Claro | feliz |
| Corto | ligero |

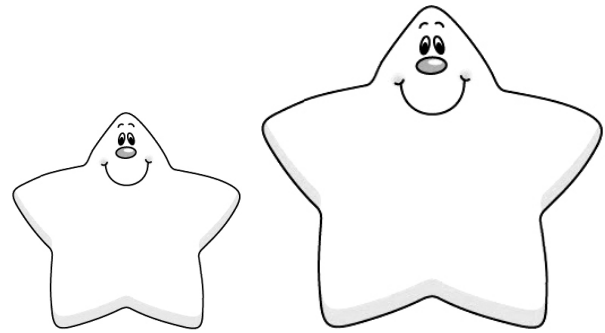

En cada una de las oraciones que siguen, cambia la palabra subrayada por su antónimo y escríbelo en la línea del lado.

- | | |
|---|----------------------------------|
| 1. Ganar es muy <u>fácil</u> . | 1. Ganar es muy _____. |
| 2. La gente arroja <u>mucha</u> basura. | 2. La gente arroja _____ basura. |
| 3. El camino está <u>oscuro</u> . | 3. El camino está _____. |
| 4. El día está <u>brillante</u> . | 4. El día está _____. |
| 5. Hoy llegaré <u>tarde</u> . | 5. Hoy llegaré _____. |

Selecciona una de las oraciones y haz un dibujo.

Escribe y dibuja tres actividades para mantener tu mente saludable. Usa oraciones completas y buena puntuación.

1.

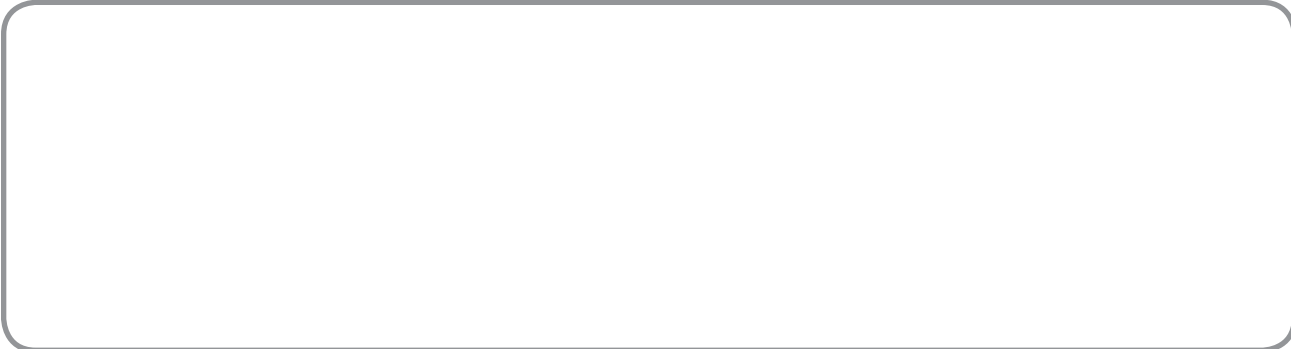

2.



3.



Selecciona las razones por las que es importante el aseo diario. Márcalas con un gancho.

- 1. Es importante para evitar las infecciones.
- 2. Me veo bien.
- 3. Los dientes se llenan de caries si no los cepillo.
- 4. Para poder jugar con mi perro.
- 5. Para no contaminar la comida cuando la preparo.



Con un compañero(a) comparten ideas y cada uno elabora un afiche sobre la importancia del aseo diario para nuestra salud.

Tu salud es muy importante, por eso debes cuidar tu cuerpo. Comenta con tus compañeros en qué te favorece cumplir con estas acciones.

Hacer ejercicio diariamente

Descansar el tiempo necesario

Consumir comida chatarra

Permanecer varios días sin aseo

Acostarse muy tarde

Consumir alimentos saludables



Escoge una actividad buena para tu salud y dibújala.

Haz una lista de todo lo que comiste ayer:

.....

.....

.....

.....

.....

.....

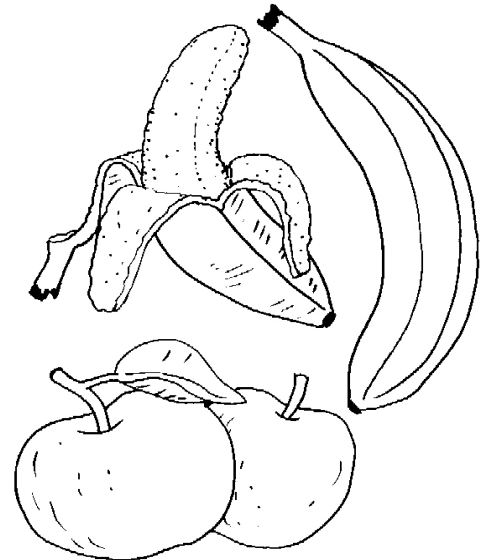

Dibuja los alimentos que escribiste en tu listado.

Encierra en un círculo aquellos alimentos que contribuyen más a mantener tu salud.

Piensa: ¿Comiste un menú balanceado? ¿Qué tendrías que agregar para que fuera balanceado?

Menú es una lista de alimentos balanceados que comes al desayuno, almuerzo y cena.

Escribe y dibuja un menú balanceado para cada una de las tres comidas principales del día.

Comidas del día	Escribe	Dibuja
Desayuno	
Almuerzo	
Cena	

Lee las siguientes preguntas y colorea el cuadro de color verde si la respuesta es **Sí**, de color rojo si la respuesta es **No** y de color amarillo si la respuesta es **A veces**.

1. ¿Te enfermas con frecuencia?

Sí **No** **A veces**

2. ¿Te alimentas adecuadamente?

Sí **No** **A veces**

3. ¿Cuidas tu salud?

Sí **No** **A veces**

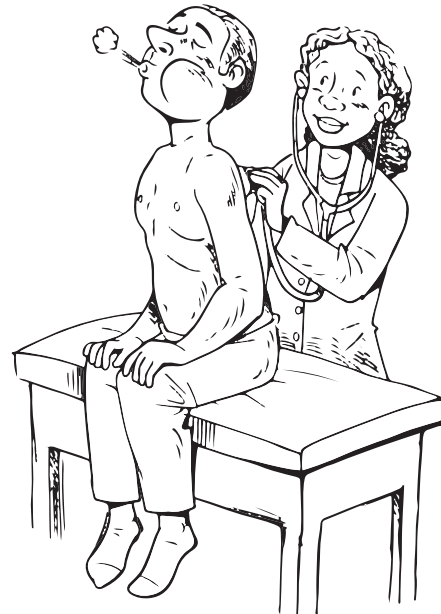

Comenta con tus compañeros por qué es importante cuidar tu salud.

Haga un dibujo sobre una cosa que haces para cuidar tu salud.

CARTILLA DEL PARTICIPANTE

PECES

*¡Qué orgullo
ser panameños!*

MÓDULO 5

*¡Soy panameño! ¡Soy panameña!
¡Soy indígena! ¡Soy afro-descendiente!*



*¡Qué orgullo ser panameños!
¡Soy panameño! ¡Soy panameña!*

MÓDULO 5

CRECIMIENTO PERSONAL

DÍA 1

¡Eres Panameño! ¡Qué orgullosos estamos de ser de nuestro hermoso país!

Comenta con tus compañeros cómo te sientes de pertenecer al pueblo panameño. Dibuja o pega objetos que te recuerden que eres PANAMEÑO. Escribe los nombres de esos objetos.

*¡Qué orgullo ser panameños!
¡Soy panameño! ¡Soy panameña!*

MÓDULO 5

REFUERZO ESCOLAR

DÍA 1

En el mapa de Panamá, colorea y escribe el nombre de las diferentes provincias.



*¡Qué orgullo ser panameños!
¡Soy panameño! ¡Soy panameña!*

MÓDULO 5

CRECIMIENTO PERSONAL

DÍA 2

Escribe tres cosas que hacen en la escuela para demostrar amor y respeto a la patria.

1.
2.
3.

Dibuja una de esas actividades.

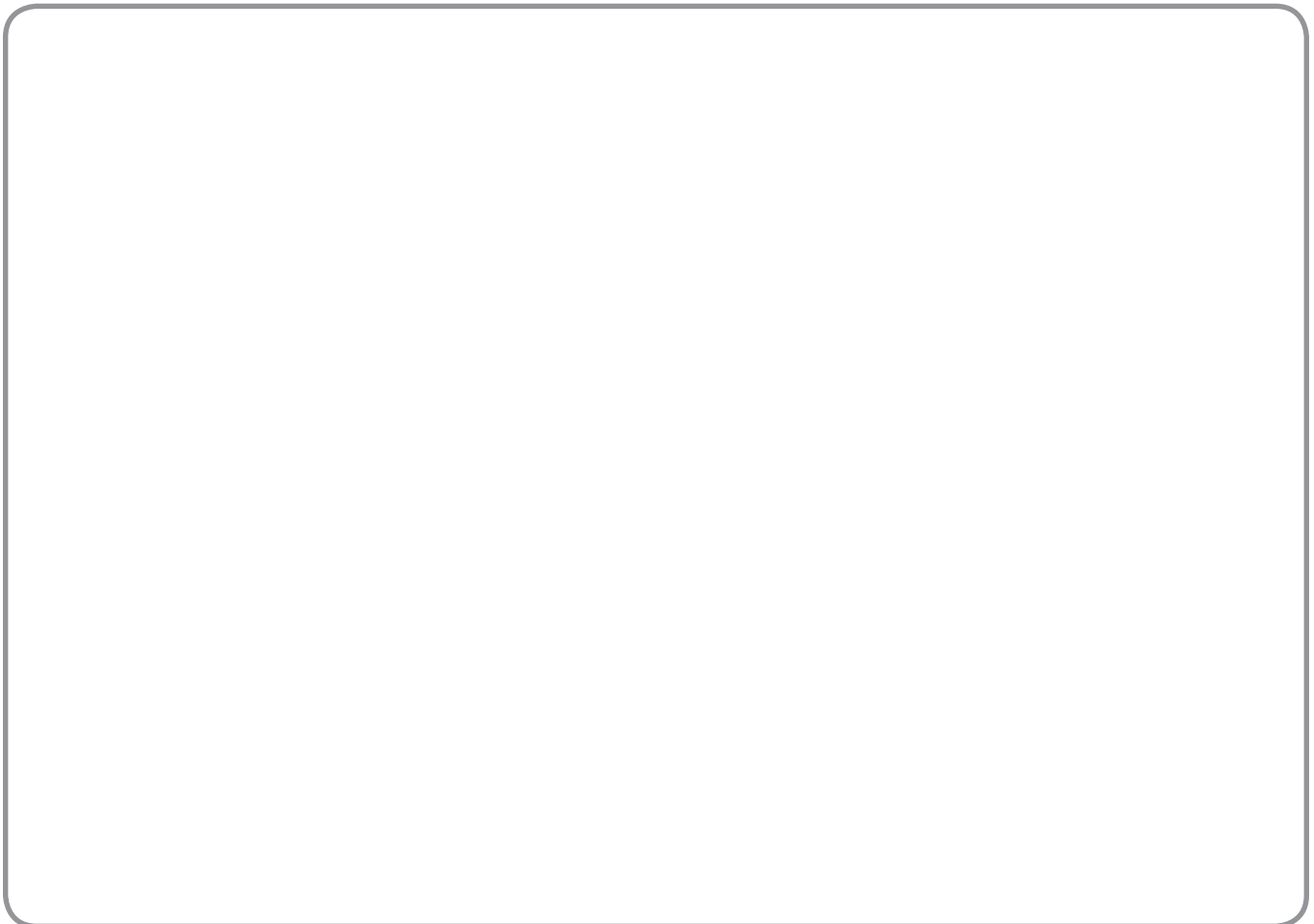

*¡Qué orgullo ser panameños!
¡Soy panameño! ¡Soy panameña!*

MÓDULO 5

REFUERZO ESCOLAR

DÍA 2

Lee y apréndete la marcha Panamá

Marcha Panamá

Panamá, la patria mía,
suelo grato, encantador;
hoy te canto, Panamá, con alegría;
al mirarte así grandiosa,
cuando veo tu bandera
de precioso tricolor,
abrazarte con gran júbilo quisiera
expresándote mi amor.

Panamá del alma
de tus selvas he escuchado los rumores;
siempre gocé tu calma
y en tu cielo vi magníficos colores.

Panamá querida,
Oh, permite que yo muera en tu regazo;
tuya será mi vida.
Sigue siendo libre, bella Panamá.

Autor: Eduardo Maduro

Subraya las palabras que no conoces. En pequeños grupos, busca el significado de estas palabras.

Palabras	Significado

*¡Qué orgullo ser panameños!
¡Soy panameño! ¡Soy panameña!*

MÓDULO 5

CRECIMIENTO PERSONAL

DÍA 3

Encierra en un círculo todos los nombres propios que encuentres en la lectura.

Manuel Amador Guerrero (1833 - 1909)

Primer Presidente de la República de Panamá¹

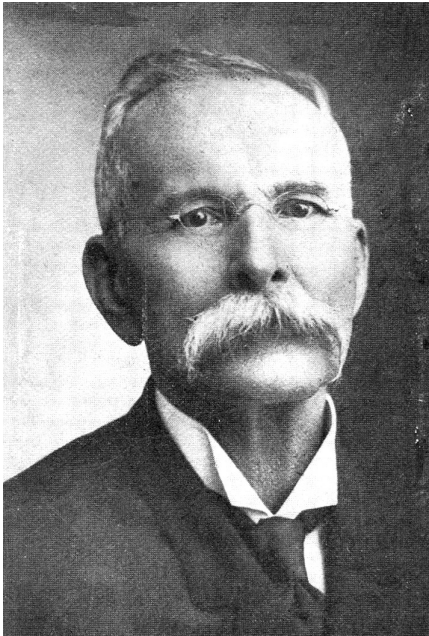

Hijo de José María Amador y Leguina María Mercedes Guerrero Córdoba. Nació en la provincia de Cartagena, República de la Nueva Granada, y siempre se consideró panameño. Buscó el bienestar de los habitantes del Istmo, donde se desempeñó como médico.

En 1866 fue elegido como Jefe del Estado Federal de Panamá. Al año siguiente fue elegido presidente. Luego por revueltas armadas tuvo que salir del país.

Su esposa era María Ossa de Amador, y su hijo, se llamaba Manuel E. Amador.

Falleció en la ciudad de Panamá el 2 de mayo de 1909.

Escribe los nombres de cuatro de tus compañeros del EpC.

.....

.....

*¡Qué orgullo ser panameños!
¡Soy panameño! ¡Soy panameña!*

MÓDULO 5

CRECIMIENTO PERSONAL

DÍA 4

Lee y comenta con tus compañeros lo que te gusta de la bandera. Dibújala.

Saludo a la Bandera

Mantengamos en alto la enseña
que en aurora de suave irradiar
vio la libre nación panameña
bajo un cielo sin nubes flotar.
Veneremos la hermosa bandera
que en los aires invita a la unión;
que el istmeño mil muertes prefiera
a sufrir un ultraje al pendón.
Al altar de la patria lleguemos
una rama de olivo a ofrendar:
los rencores de ayer olvidemos
que el pendón tricolor va a ondear.

Nicole Garay



Subraya el significado de las palabras que no conoces y busca y escribe el significado de cinco de ellas.

Palabras	Significado

*¡Qué orgullo ser panameños!
¡Soy panameño! ¡Soy panameña!*

MÓDULO 5

REFUERZO ESCOLAR

DÍA 4

Como panameños tenemos una bandera que nos identifica. Lee con tus compañeros el texto acerca de nuestra bandera.

La Bandera de Panamá

La Bandera Panameña, fue creación del artista Don Manuel E. Amador, hijo del Dr. Manuel Amador Guerrero, primer Presidente de la República y confeccionada por María Ossa de Amador.

Don Manuel E. Amador G. tomó dos (3) colores para hacer la bandera: color rojo, el azul y el blanco. El blanco simboliza la paz a la cual llegaban ambos partidos. Las estrellas señalaban la rectitud, la fuerza y la autoridad características del desarrollo del país.

La Bandera Panameña está compuesta por 4 Cuadros; 2 Blancos, en los cuales van colocadas las estrellas, 1 rojo y otro azul.

Después de haber leído la historia de nuestra bandera. Dibújala y coloréala.

*¡Qué orgullo ser panameños!
¡Soy panameño! ¡Soy panameña!*

MÓDULO 5

CRECIMIENTO PERSONAL

DÍA 5

Canta y aprende la letra del Himno Nacional.

HIMNO NACIONAL

CORO

*Alcanzamos por fin la victoria
En el campo feliz de la unión;
Con ardientes fulgores de gloria
Se ilumina la nueva nación.*

I Estrofa

*Es preciso cubrir con un velo
Del pasado el calvario y la cruz;
Y que adorne el azul de tu cielo
De concordia la espléndida luz.
El progreso acaricia tus lares,
Al compás de sublime canción
Ves rugir a tus pies ambos mares
Que dan rumbo a tu noble misión.*

II Estrofa

*En tu suelo cubierto de flores
A los besos del tibio terral,
Terminaron guerreros fragores;
Sólo reina el amor fraternal.
Adelante la pica y a pala,
Al trabajo sin más dilación,
Y seremos así prez y gala
De este mundo feraz de Colón.*

*¡Qué orgullo ser panameños!
¡Soy panameño! ¡Soy panameña!*

MÓDULO 5

REFUERZO ESCOLAR

DÍA 5

Recorta y pega de revistas y periódicos cinco (5) palabras en masculino y cinco (5) en femenino.

FEMENINO	MASCULINO

Selecciona cinco (5) palabras. Escríbelas en la columna correspondiente y al lado escribe oraciones con ellas.

Palabra	Oración

*¡Qué orgullo ser panameños!
¡Soy panameño! ¡Soy panameña!*

MÓDULO 5

CRECIMIENTO PERSONAL

DÍA 6

Escribe qué hacen en la comunidad para celebrar las fiestas patrias.

.....

.....

.....

.....

.....

.....

.....

Selecciona una de las acciones que escribiste anteriormente y realiza su dibujo.

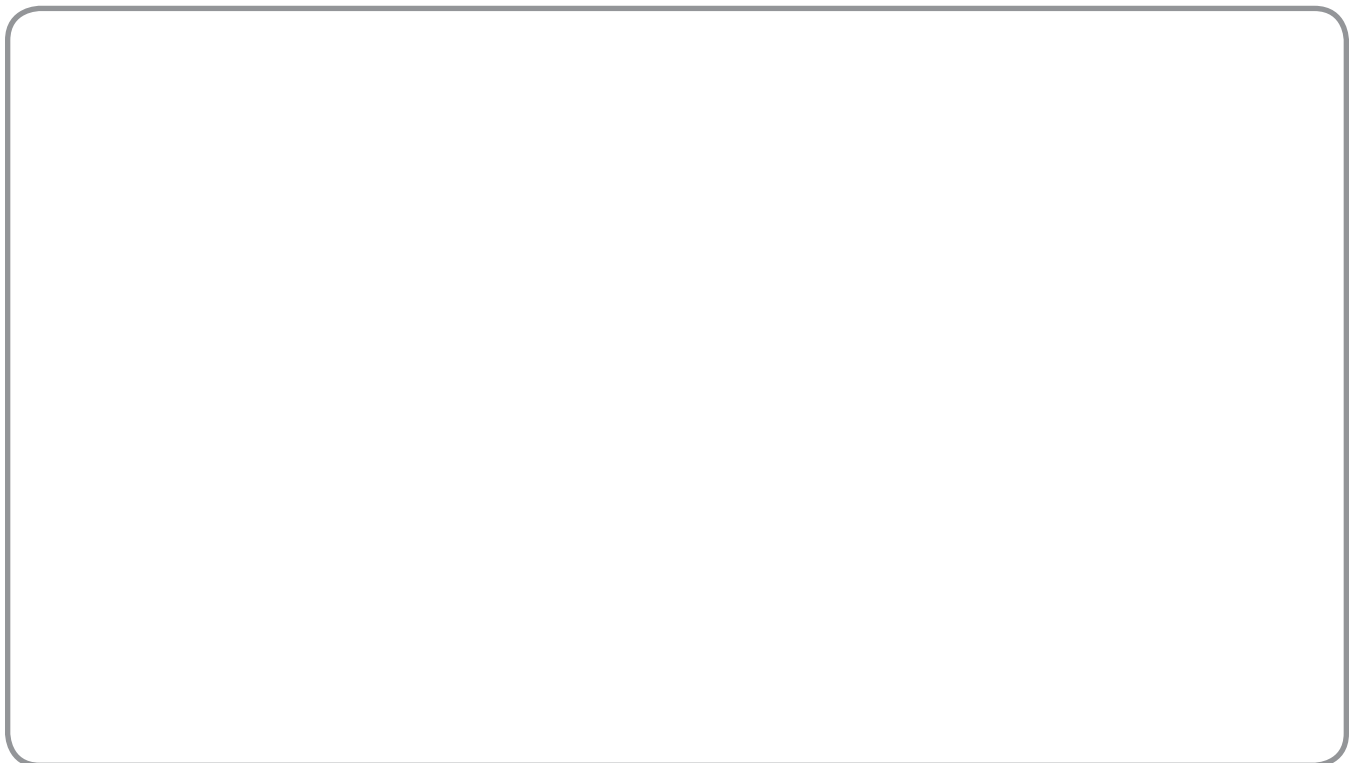

*¡Qué orgullo ser panameños!
¡Soy panameño! ¡Soy panameña!*

MÓDULO 5

REFUERZO ESCOLAR

DÍA 6

Practica las tablas de multiplicar completando el cuadro como te muestran los ejemplos:

x	1	2	3	4	5	6	7	8	9	10
1	1					6				
2			6							
3									27	
4				16						
5						30				

Comparte el ejercicio con tus compañeros.

x	1	2	3	4	5	6	7	8	9	10
6	6			24						
7			21							
8									72	
9				36						
10						60				

*¡Qué orgullo ser panameños!
¡Soy panameño! ¡Soy panameña!*

MÓDULO 5

CRECIMIENTO PERSONAL

DÍA 7

Lee junto con tu maestra la lectura de la Independencia de Panamá de España

INDEPENDENCIA DE PANAMÁ DE ESPAÑA

El movimiento panameño de independencia de la Corona Española se inicia el 10 de noviembre de 1821 con los eventos del Primer Grito de Independencia en la Villa de Los Santos. Participaron Doña Rufina Alfaro y Don Segundo Villareal.

El ejército de la ciudad de Panamá estaba al mando del Coronel José de Fábrega, nacido en Veraguas. El Ayuntamiento en acto solemne, declararon rotos los vínculos que ataban al Istmo de Panamá con España.

Se acordó terminar la guerra en los territorios del istmo y el retiro de las tropas y todos los barcos de los españoles de la nueva nación istmeña.

El 28 de noviembre de 1821, Panamá declaró su independencia de la corona española y se unió voluntariamente, por la gran admiración que sentían hacia el libertador Simón Bolívar, a la Gran Colombia.

Los capitanes españoles José de Villegas y Joaquín de Soroa firman un tratado de paz con el General José de Fábrega, el 4 de enero de 1822.

Durante 82 años Panamá formó parte de Colombia. El 3 de noviembre de 1903, Panamá declaró su independencia de Colombia como nación independiente y soberana.

Después de haber escuchado la lectura, conversa con tus compañeros sobre lo que has entendido de la lectura.

Escribe tres cosas que hacemos en nuestra comunidad para celebrar nuestra independencia.

1.
2.
3.

*¡Qué orgullo ser panameños!
¡Soy panameño! ¡Soy panameña!*

MÓDULO 5

REFUERZO ESCOLAR

DÍA 7

Crea un acróstico o una composición que hable del amor patrio. Escribe una frase que inicie con cada una de las letras de la palabra independencia.

I

N

D

E

P

E

N

D

E

N

C

I

A

*¡Qué orgullo ser panameños!
¡Soy panameño! ¡Soy panameña!*

MÓDULO 5

CRECIMIENTO PERSONAL

DÍA 8

Observa la imagen y lee con tu maestra el texto. Trata de identificar de qué personaje estamos hablando y escribe su nombre en el recuadro.

Nació en Penonomé, provincia de Coclé. Combatió en la Guerra de los Mil Días. Ayudó a costa de su propia vida a lograr la Separación de Panamá de Colombia, muriendo el 15 de mayo de 1903.

.....



Patriota panameña oriunda de la provincia de Los Santos y que aparentemente vivió en la primera mitad del siglo XIX. Fue un personaje decisivo en el proceso independentista del istmo de Panamá del Imperio español en 1821. Decidió junto con otros voluntarios unirse a los planes de un alzamiento popular en La Villa, el día 10 de noviembre de 1821.

.....

Nació en 1854 y murió en 1915. Prócer de la separación de 1903 en Colón. Fue Oficial de la Gobernación de esa ciudad; jefe de la Policía de Panamá; Alcalde de Colón y Jefe Civil y Militar. Fue también diputado a la Asamblea Nacional. Jefe en Colón del movimiento separatista de 1903. Hombre clave en los acontecimientos del 5 de noviembre de ese año, que sellaron la secesión del Istmo.

.....



*¡Qué orgullo ser panameños!
¡Soy panameño! ¡Soy panameña!*

MÓDULO 5

REFUERZO ESCOLAR

DÍA 8

Los instrumentos que ves a continuación son instrumentos propios de nuestra cultura panameña. Escribe sus nombres y coloréalos.

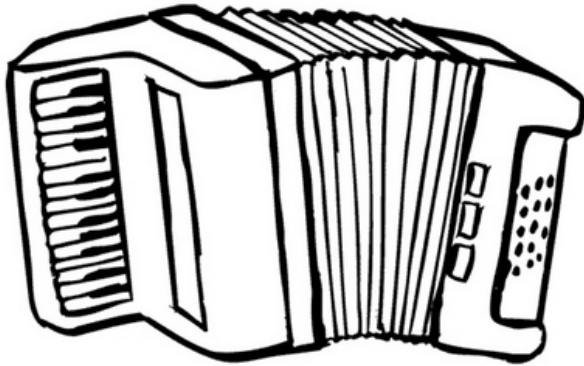

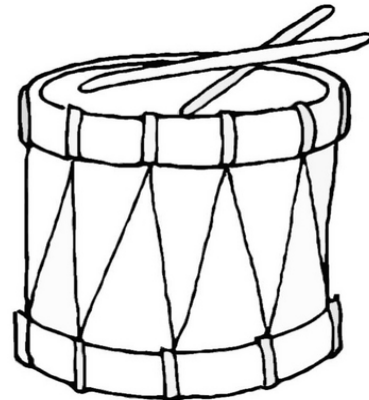

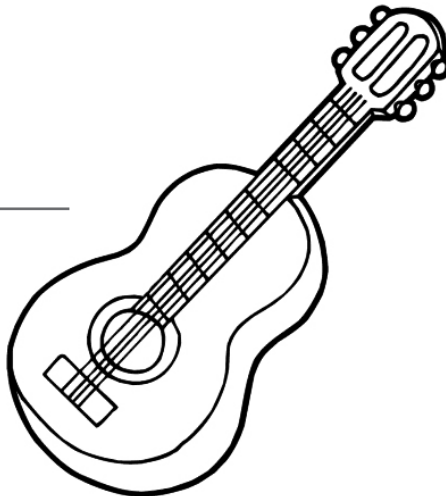

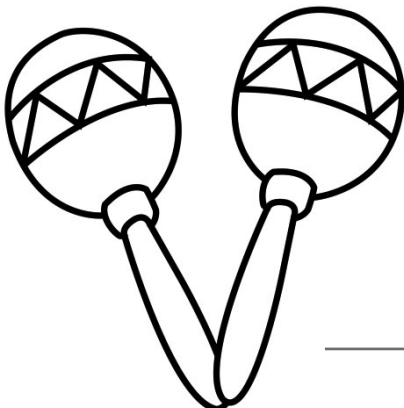

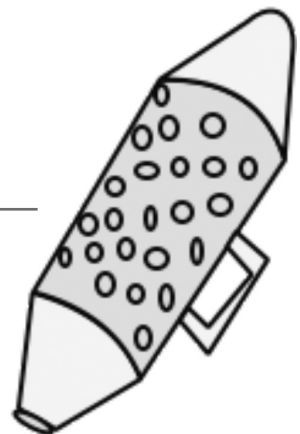

*¡Qué orgullo ser panameños!
¡Soy panameño! ¡Soy panameña!*

MÓDULO 5

CRECIMIENTO PERSONAL

DÍA 9

Une con una flecha qué celebramos en cada una de las siguientes fechas:

- | | |
|---------------------------------------|---|
| 3 de noviembre: celebramos el día de | Independencia de Panamá de España |
| 4 de noviembre: celebramos el día de | Separación de Panamá de Colombia |
| 10 de noviembre: celebramos el día de | Día de la Bandera Nacional |
| 28 de noviembre: celebramos | Primer Grito de Independencia de Panamá de España |

Elabora un cartel sobre la celebración de las Fiestas Patrias en tu escuela.

*¡Qué orgullo ser panameños!
¡Soy panameño! ¡Soy panameña!*

MÓDULO 5

REFUERZO ESCOLAR

DÍA 9

Conversa con uno de tus compañeros respecto a las cosas que te hacen sentir orgulloso de ser **PANAMEÑO** y escríbelas.



A series of horizontal dotted lines for writing, spanning most of the page width.



*¡Qué orgullo ser panameños!
¡Soy panameño! ¡Soy panameña!*

MÓDULO 5

REFUERZO ESCOLAR

DÍA 11

Escribe el diminutivo de las palabras que te presentamos a continuación:

Palabra	Diminutivo	Dibujo
Parque		
Sol		
Flor		
Amigo		
Juan		

*¡Qué orgullo ser panameños!
¡Soy panameño! ¡Soy panameña!*

MÓDULO 5

REFUERZO ESCOLAR

DÍA 12

Lee junto a tu maestro la historia del Escudo Nacional.

EL ESCUDO NACIONAL DE PANAMÁ

Nuestro actual escudo fue aprobado por la Ley 64 de 4 de junio de 1904.

Nuestro escudo descansa sobre un campo verde, símbolo de la vegetación.

El centro del escudo, muestra el istmo con sus mares y su cielo, en el cual sobresalen la luna y el sol.

Arriba está dividido en dos partes: la derecha se ven colgados una espada y un fusil indicando la finalización de la guerra. Y en la izquierda, una pala y un azadón cruzados para simbolizar el trabajo.

La punta del escudo también se subdivide en dos: el derecho, en campo azul muestra una cornucopia, emblema de la riqueza; y el de la izquierda en campo de plata la rueda alada, símbolo del progreso.



Detrás del escudo y cubriéndolo con sus alas abiertas, está el águila, emblema de la soberanía y lleva en el pico una cinta de plata cuyos cantos cuelgan de derecha a izquierda. Sobre la cinta va estampado el siguiente lema: "PRO MUNDI BENEFICIO".

Subraya las palabras que desconoces y busca su significado.

PALABRA	SIGNIFICADO

*¡Qué orgullo ser panameños!
¡Soy panameño! ¡Soy panameña!*

MÓDULO 5

CRECIMIENTO PERSONAL **DÍA 13**

¿Cuál es tu comida favorita?

¿Cuál es tu plato típico favorito?

Mi plato típico favorito es:

.....
.....
.....



Dibújala

Explica de qué está compuesta tu comida favorita.

.....
.....
.....
.....

*¡Qué orgullo ser panameños!
¡Soy panameño! ¡Soy panameña!*

MÓDULO 5

REFUERZO ESCOLAR **DÍA 13**

Recuerda que los verbos son las acciones que hacemos como bailar, cantar, saltar, pensar, dormir. Recorta y pega de revistas y periódicos seis (6) verbos que encuentres.

Escoge dos (2) de estos verbos y dibuja la acción.

*¡Qué orgullo ser panameños!
¡Soy panameño! ¡Soy panameña!*

MÓDULO 5

CRECIMIENTO PERSONAL

DÍA 14

Ordena las siguientes frases para que formes un refrán.



El que se va
pierde su silla
para Barranquilla

.....
.....
.....



moscas
no entran
cerrada
En boca

.....
.....
.....

Dios
lo ayuda
Al que madruga

.....
.....
.....

¿Adivina quién soy?

1. ¿Qué es lo que se repite una vez cada minuto, dos veces cada momento y nunca en cien años?

.....

2. Si me nombras desaparezco, ¿quién soy?

.....

3. Mi picadura es dañina, mi cuerpo insignificante, pero el néctar que yo doy se lo comen al instante.

.....

4. En alto vive, en alto mora, en alto teje, la tejedora.

.....

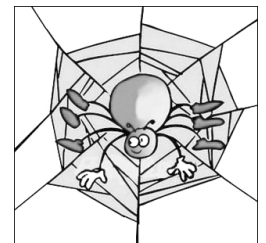

*¡Qué orgullo ser panameños!
¡Soy panameño! ¡Soy panameña!*

MÓDULO 5

REFUERZO ESCOLAR

DÍA 14

Lee con atención el Himno Nacional de tu país. Subraya con rojo los verbos que encuentres y con azul los sustantivos.

HIMNO NACIONAL

CORO

Alcanzamos por fin la victoria
en el campo feliz de la Unión;
con ardientes fulgores de gloria
se ilumina la nueva nación.

I ESTROFA

Es preciso cubrir con un velo
del pasado el calvario y la cruz;
y que adorne el azul de tu cielo
de concordia la espléndida luz.
el progreso acaricia tus lares.
al compás de sublime canción,
ves rugir a tus pies ambos mares
que dan rumbo a tu noble misión.

II ESTROFA

En tu suelo cubierto de flores
A los besos del tibio terral
terminaron guerreros fragores;
sólo reina el amor fraternal.
adelante la pica y la pala,
al trabajo sin más dilación,
y seremos así prez y gala
de este mundo feraz de Colón.

*¡Qué orgullo ser panameños!
¡Soy panameño! ¡Soy panameña!*

MÓDULO 5

REFUERZO ESCOLAR

DÍA 15

¡Recordar es divertido!

Observa y describe el ambiente en que vivían nuestros primeros pobladores:



Describe la forma cómo vivían:

Vivienda

.....
.....
.....

Alimentación

.....
.....
.....

Trabajos

.....
.....
.....

*¡Qué orgullo ser panameños!
¡Soy panameño! ¡Soy panameña!*

MÓDULO 5

CRECIMIENTO PERSONAL

DÍA 16

Escribe en cada división del corazón, la manera cómo te gustaría ser tratado.

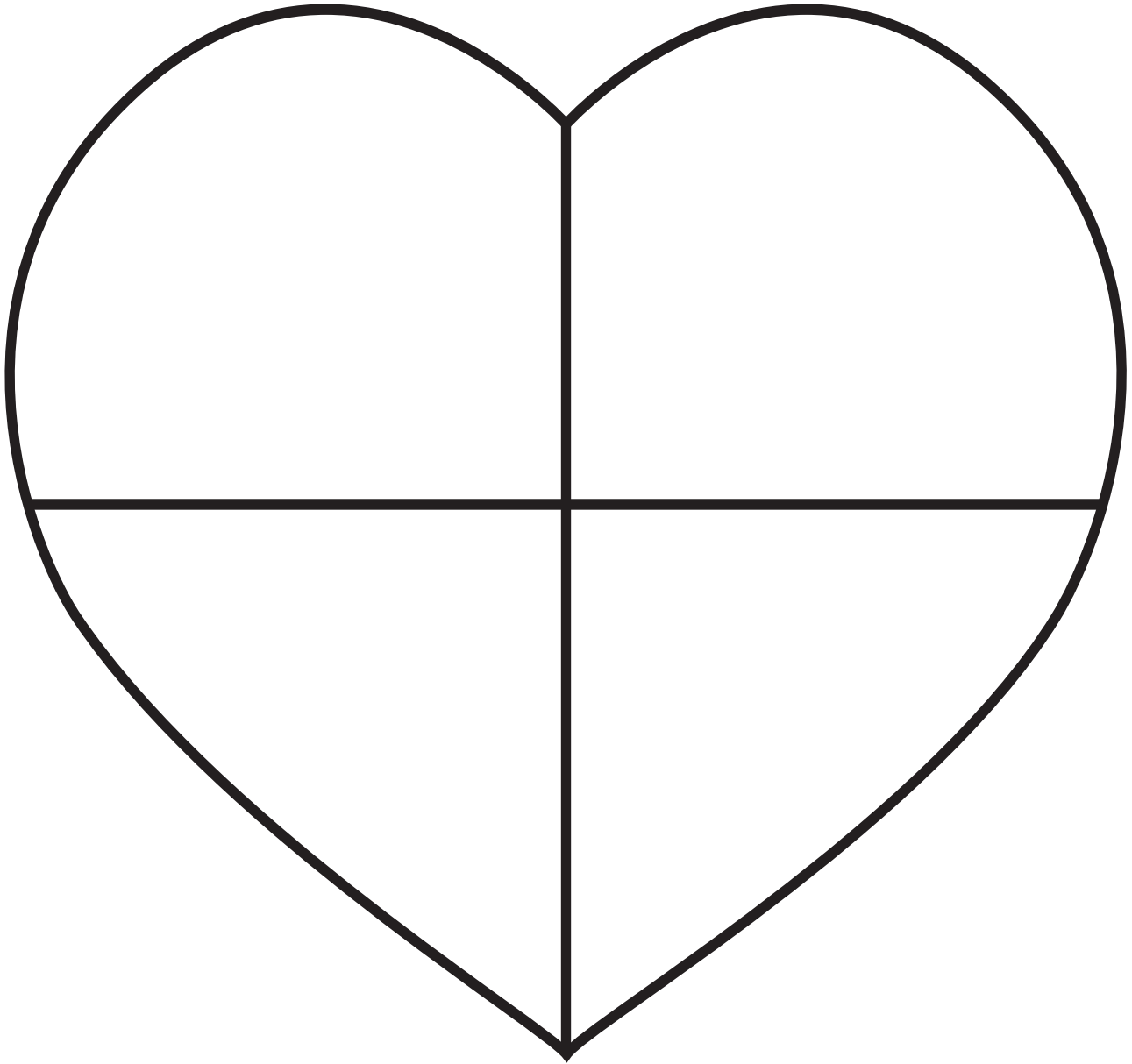

Comparte con tus compañeros y escribe los nombres de los que opinan igual a ti.

*¡Qué orgullo ser panameños!
¡Soy panameño! ¡Soy panameña!*

MÓDULO 5

REFUERZO ESCOLAR

DÍA 16

Sombrero pintao, un accesorio con estilo y tradición



El maestro Reinaldo Quiróz es uno de los artesanos más versados en la confección de sombreros pintaos. *Foto: EFE EFE*

El sombrero pintao panameño está hecho completamente a mano con fibras y tintas naturales, tiene una copa de forma redondeada, alas no muy anchas y puede ser utilizado, tanto por hombres como por mujeres. Se puede usar en cualquier ocasión, en fiestas especiales y para protegerse del abrasador sol que baña todo el año a Panamá.

Quiróz es uno de los artesanos más versados en la confección de este accesorio. Él nos dice que el sombrero se usa de varias formas.

Quiróz dice que si un hombre lleva el sombrero con el dobléz del ala en la parte posterior quiere decir que es soltero y está buscando novia, pero si el dobléz lo lleva en parte frontal, entonces lo que está buscando es pelea.

En casi todo el país se entiende que si el dobléz está en la parte frontal y también en la posterior, el sombrero pintao se lleva "a la pedrá", lo que significa que quien lo porta es una persona exitosa.

Si se usa con el ala delantera doblada y el sombrero echado atrás se dice que es una persona sencilla, tranquila y amigable. Así lo utilizan los trabajadores, porque facilita la acción de secarse el sudor de la frente.

*¡Qué orgullo ser panameños!
¡Soy panameño! ¡Soy panameña!*

MÓDULO 5**CRECIMIENTO PERSONAL****DÍA 16**

Cuando un hombre que ha usado el sombrero pintaos muere, sus familiares compran uno nuevo para enterrarlo con él mientras que el que siempre usó se guarda en señal de respeto, relata Quiroz.

Hacer un sombrero pintaos es todo un arte a cargo de gente sencilla, del pueblo, que aplican técnicas transmitidas de generación en generación. Los sombreros los hacen artesanos que trabajan en su casa, combinando esa labor con otras como el trabajo en el campo. En el distrito de La Pintada se pueden encontrar unas 4.000 personas involucradas en la confección de los sombreros pintaos, afirma el maestro.

Según nos cuenta Quiroz, los tejidos son tradicionales indígenas, pero tiene mucha influencia española, al igual que todos los sombreros en Latinoamérica, porque los diseños y la forma de los sombreros vinieron de España.

Texto adaptado de: <http://vidayestilo.terra.com.mx>



*¡Qué orgullo ser panameños!
¡Soy panameño! ¡Soy panameña!*

MÓDULO 5

CRECIMIENTO PERSONAL

DÍA 17

Colorea los círculos que correspondan a las actitudes y comportamientos que te ayudan a practicar tu lealtad.

Defender a las personas.

**Ser un buen amigo
en las buenas
y en las malas.**

**Abandonas a tus
amigos cuando tienen
problemas.**

**Defender
lo que es mejor.**

**Permites que otras
personas decidan
por ti.**

**Meterte
en problemas.**

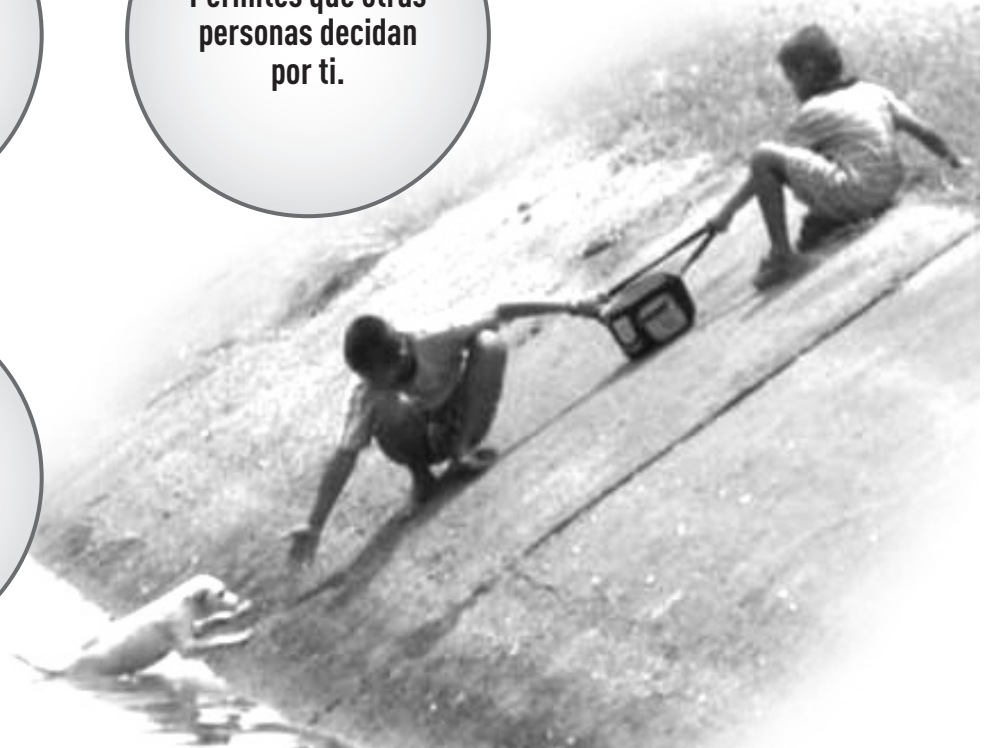

*¡Qué orgullo ser panameños!
¡Soy panameño! ¡Soy panameña!*

MÓDULO 5

REFUERZO ESCOLAR **DÍA 17**

Hago un paseo imaginario por la comunidad donde vivo. Escribo en el cuadro el nombre de los lugares que veo y los describo.

LUGAR	DESCRIPCIÓN
	<p>.....</p> <p>.....</p> <p>.....</p>
	<p>.....</p> <p>.....</p> <p>.....</p>
	<p>.....</p> <p>.....</p> <p>.....</p>
	<p>.....</p> <p>.....</p> <p>.....</p>

*¡Qué orgullo ser panameños!
¡Soy panameño! ¡Soy panameña!*

MÓDULO 5

CRECIMIENTO PERSONAL **DÍA 18**

Escribe y dibuja dos compromisos que deseas hacer por tu comunidad.

.....
.....
.....
.....
.....
.....
.....
.....
.....
.....
.....
.....
.....
.....
.....

.....
.....
.....
.....
.....
.....
.....
.....
.....
.....
.....
.....
.....
.....
.....

*¡Qué orgullo ser panameños!
¡Soy panameño! ¡Soy panameña!*

MÓDULO 5

REFUERZO ESCOLAR

DÍA 18

A practicar y aprender la tabla de multiplicar del

2	x 1 =	3	x 1 =
	x 2 =		x 2 =
	x 3 =		x 3 =
	x 4 =		x 4 =
	x 5 =		x 5 =
	x 6 =		x 6 =
	x 7 =		x 7 =
	x 8 =		x 8 =
	x 9 =		x 9 =
	x 10 =		x 10 =

4	x 1 =	5	x 1 =
	x 2 =		x 2 =
	x 3 =		x 3 =
	x 4 =		x 4 =
	x 5 =		x 5 =
	x 6 =		x 6 =
	x 7 =		x 7 =
	x 8 =		x 8 =
	x 9 =		x 9 =
	x 10 =		x 10 =

Los Espacios para Crecer son una iniciativa educativa del Proyecto “Eliminación del Trabajo Infantil a través de la Educación y Generación de Oportunidades en Ecuador y Panamá” financiado por el Departamento de Trabajo de los Estados Unidos de América, bajo el Convenio Cooperativo IL-23988-13-75-K.

Esta publicación no refleja necesariamente el punto de vista o las políticas del Departamento de Trabajo de los Estados Unidos de América, ni la mención de marcas registradas, productos comerciales u organizaciones, implica el respaldo del Gobierno de los Estados Unidos de América.



**Juntos eliminamos
el trabajo infantil!**